

KAISAI

KLIMATIZÁCIA STOJACA NA PODLAHE

Príručka pre majiteľa

Ďakujeme, že ste si vybrali náš produkt.

Pre správnu prevádzku si prosím prečítajte a starostlivo uchovávajte tento manuál.

Ak ste stratili príručku pre majiteľa, kontaktujte prosím miestneho agenta alebo navštívte www.kaisai.com alebo pošlite e-mail na: handlowy@kaisai.com, pre elektronickú verziu.

Obsah

Bezpečnostné opatrenia 38

Príručka pre majiteľa

Špecifikácie a vlastnosti jednotky 43

1. Prikaz unutrašnjih jedinica 43
2. Provozní temperature. . . . 44
3. Iné vlastnosti 45
4. Úprava smeru prúdenia vzduchu 46

Starostlivosť a 47

údržba a riešenie 49

problémov

Bezpečnostné opatrenia

Pred prevádzkou a inštaláciou si prečítajte bezpečnostné opatrenia

Nesprávna inštalácia v dôsledku ignorovania pokynov môže spôsobiť vážne poškodenie alebo zranenie. Závažnosť možného poškodenia alebo zranení sa klasifikuje buď ako VAROVANIE, alebo UPOZORNENIE.



UPOZORNENIE

Tento symbol označuje možnosť zranenia alebo straty na živote osôb.



UPOZORNENIE

Tento symbol naznačuje možnosť poškodenia majetku alebo vážnych následkov.



UPOZORNENIE

Toto zariadenie môžu používať deti od 8 rokov a viac, ako aj osoby so zníženými fyzickými, senzorickými alebo mentálnymi schopnosťami alebo nedostatkom skúseností a vedomostí, ak dostali dohľad alebo inštrukcie o bezpečnom používaní zariadenia a rozumejú rizikám. Deti sa s týmto spotrebičom nemôžu hrať. Čistenie a údržbu používateľov nesmú vykonávať deti bez dozoru (požiadavky EN štandardu).

Tento prístroj nie je určený na používanie osobami (vrátane detí) so zníženými fyzickými, senzorickými alebo mentálnymi schopnosťami, alebo s nedostatkom skúseností a vedomostí, pokiaľ nedostali dohľad alebo inštrukcie o používaní spotrebiča osobou zodpovednou za ich bezpečnosť. Deti by mali byť pod dohľadom, aby sa s prístrojom nehrali.



UPOZORNENIA NA POUŽÍVANIE PRODUKTOV

- Ak nastane nezvyčajná situácia (napríklad zápach spáleniny), okamžite vypnite zariadenie a odpojte napájanie. Zvolajte svojmu predajcovi a získajte inštrukcie, ako sa vyhnúť úrazu elektrickým prúdom, poškodeniu alebo zraneniu.
- Nevkladajte **prsty, tyče ani iné predmety do vstupu alebo výstupu vzduchu. To môže spôsobiť zranenie, pretože ventilátor sa môže otáčať vysokou rýchlosťou.**
- Nepoužívajte **horľavé spreje, ako sú lak na vlasy, lak alebo farba, v blízkosti zariadenia. To môže spôsobiť požiar alebo horenie.**
- **Neprevádzkujte klimatizáciu na miestach blízko alebo v blízkosti horľavých plynov. Uvoľnený plyn sa môže zhromažďovať okolo jednotky a spôsobiť výbuch.**
- **Nepoužívajte klimatizáciu v mokrej miestnosti, ako je kúpeľňa alebo práčovňa. Príliš veľa kontaktu s vodou môže spôsobiť skrat elektrických komponentov.**
- **Nevystavujte svoje telo priamemu kontaktu s chladným alebo horúcim vzduchom na dlhší čas.**
- **Nedovoľte deťom hrať sa s klimatizáciou. Deti musia byť neustále pod dohľadom v celej jednotke.**
- Ak sa klimatizácia používa spolu s horákmi alebo inými vykurovacími zariadeniami, dôkladne vetrajte miestnosť, aby ste predišli nedostatku kyslíka.
- V určitých funkčných prostrediach, ako sú kuchyne, serverovne a pod., sa dôrazne odporúča použitie špeciálne navrhnutých klimatizačných jednotiek.

VAROVANIA PRED ČISTENÍM A ÚDRŽBOU

- Vypnite zariadenie a odpojte napájanie pred čistením. Ak to neurobite, môžete spôsobiť elektrický šok.
 - **Nečistite klimatizáciu nadmerným množstvom vody.**
- anenie. Vyčistite klimatizáciu horľavými čistiacimi prostriedkami. Horľavé čistiace prostriedky • Nepoužívajte
NENIE. Môže spôsobiť Re alebo deformáciu.



UPOZORNENIE

- majetku
- Vypnite klimatizáciu a odpojte napájanie, ak ju nebudete dlho používať.
 - Vypnite a odpojte jednotku počas búrok.
 - Uistite sa, že kondenzácia vody môže z jednotky otekať bez prekážok.
 - **Nepoužívajte klimatizáciu s mokrymi rukami. To môže spôsobiť elektrický šok.**
 - **Nepoužívajte zariadenie na žiadny iný účel, než je zamýšľané.**
 - **Nelezte na vonkajšiu jednotku ani na ňu nekladte predmety.**
 - **Nedovoľte, aby klimatizácia bežala dlhodobo s otvorenými dverami alebo oknami, alebo ak je vlhkosť veľmi vysoká.**



ELEKTRICKÉ VAROVANIA

- Používajte iba špecifikovaný napájací kábel. Ak je napájací kábel poškodený, musí ho výrobca, jeho servisný zástupca alebo podobne kvalifikované osoby vymeniť, aby sa predišlo nebezpečenstvu.
- Udržiavajte zástrčku čistú. Odstráňte všetok prach alebo nečistoty, ktoré sa nahromadia na alebo okolo zástrčky. Špinavé zástrčky môžu spôsobiť úraz alebo elektrický šok.
- Neťahajte **napájací kábel na odpojenie jednotky. Pevne drž zástrčku a vytiahni ju zo zásuvky. Priame ťahanie za kábel ho môže poškodiť, čo môže viesť k požiaru alebo úrazu elektrickým prúdom.**
- Neupravujte **dĺžku napájacieho kábla ani nepoužívajte predĺžovací kábel na napájanie jednotky.**
- ~~Ne~~ **Ne**roberte **ne**spôsobíť zdieľanie elektrickej zásuvky s inými spotrebičmi. Nesprávny alebo nedostatočný zdroj napájania alebo elektrický šok.
- Produkt musí byť pri inštalácii správne uzemnený, inak môže dôjsť k úrazu elektrickým prúdom.
- Pri všetkých elektroinštaláciách dodržiavajte všetky miestne a národné elektroinštalčné normy, predpisy a inštalčný manuál. Pevne spojte káble a pevne ich upevnite, aby ste zabránili vonkajším silám poškodiť svorku. Nesprávne elektrické pripojenia môžu prehriať a spôsobiť re, a tiež spôsobiť úraz elektrickým prúdom. Všetky elektrické spojenia musia byť vykonané podľa schémy elektrického pripojenia, ktorá sa nachádza na paneloch vnútorných a vonkajších jednotiek.
- Všetky káble musia byť správne usporiadané, aby sa kryt riadiacej dosky mohol správne zatvoriť. Ak kryt ovládacej dosky nie je správne zatvorený, môže to viesť ku korózii a spôsobiť zahrievanie spojovacích bodov na svorke, opätovné zachytenie alebo elektrický šok.
- Ak sa napájanie pripája k XED vedeniu, musí byť v rámci XED odpojovacieho zariadenia zapojené do všetkých pólov pripojené všetky póly a s únikovým prúdom vyšším ako 10 mA, pričom reziduálne elektrické zariadenie (RCD) má menovitý reziduálny prevádzkový prúd nepresahujúce 30 mA, a odpojenie musí byť zahrnuté do XED zapojenia v súlade s pravidlami zapojenia.

VŠIMNITE SI ŠPECIFIKÁCIE POISTKY

Doska plošných spojov (PCB) klimatizácie je navrhnutá s poistkou na ochranu proti nadprúdu. Špecifikácie poistky sú vytlačené na doske plošných spojov, napríklad: T3.15A/250VAC, T5A/250VAC, T10A/250VAC, T20A/250VAC, T30A/250VAC a ďalšie.
POZNÁMKA: Pre jednotky s chladivom R32 alebo R290 je možné použiť iba keramickú poistku odolnú proti výbuchu.



UPOZORNENIA NA INŠTALÁCIU PRODUKTU

1. Inštaláciu musí vykonať autorizovaný predajca alebo odborník. Chybná inštalácia môže spôsobiť únik vody, elektrický šok alebo re.
2. Inštalácia musí prebiehať podľa inštalačných pokynov. Nesprávna inštalácia môže spôsobiť únik vody, elektrický úraz alebo re. (V Severnej Amerike musí byť inštalácia vykonaná v súlade s požiadavkami NEC a CEC iba oprávneným personálom.)
3. Kontaktujte autorizovaného servisného technika pre opravu alebo údržbu tohto zariadenia. Tento spotrebič musí byť inštalovaný v súlade s národnými predpismi o elektroinštalácii.
4. Na inštaláciu používajte iba priložené príslušenstvo, diely a špeciálne diely. Používanie neštandardných dielov môže spôsobiť únik vody, elektrický šok, re, a môže spôsobiť poruchu zariadenia.
5. Inštalujte jednotku na miesto, ktoré unesie hmotnosť jednotky. Ak vybrané miesto nedokáže uniesť hmotnosť jednotky alebo inštalácia nie je vykonaná správne, jednotka môže spadnúť a spôsobiť vážne zranenia a poškodenie.
6. Inštalujte odvodňovacie potrubia podľa pokynov v tomto manuáli. Nesprávne odvodnenie môže spôsobiť poškodenie vášho domu a majetku vodou.
7. Pre jednotky s pomocným elektrickým ohrievačom neinštalujte jednotku do vzdialenosti 1 metra (3 stopy) od horľavých materiálov.
8. **Neinštalujte jednotku na miesto, kde by mohlo byť vystavené únikom horľavého plynu. Ak sa horľavý plyn hromadí okolo jednotky, môže to spôsobiť re.**
9. Nezapínajte elektrinu, kým nie sú všetky práce dokončené.
10. Pri presúvaní alebo presúvaní klimatizácie sa poraďte so skúsenými servisnými technikmi na odpojenie a opätovnú inštaláciu jednotky.
11. Ako nainštalovať spotrebič na jeho podporu, prečítajte si podrobnosti v sekciiach "inštalácia vnútorných jednotiek" a "inštalácia vonkajšej jednotky".

Poznámka ohľadom fluorovaných plynov (neplatí pre jednotku používajúcu chladivo R290)

1. Táto klimatizačná jednotka obsahuje fluorované skleníkové plyny. Pre špecifikácie informácií o type plynu a jeho množstve si pozrite príslušný štítok na samotnej jednotke alebo "Návod na použitie – produktová fiška" na obale vonkajšej jednotky. (Európsky iba zväzové produkty).
2. Inštaláciu, servis, údržbu a opravu tejto jednotky musí vykonávať certifikovaný technik.
3. Inštalácia a recyklácia produktu musí byť vykonaná certifikovaným technikom.
4. Pre zariadenia, ktoré obsahujú uroinované skleníkové plyny v množstvách 5 ton CO2 ekvivalentu alebo viac, ale menej ako 50 ton ekvivalentu CO2, ak má systém nainštalovaný systém na detekciu únikov, musí sa kontrolovať na úniky aspoň každých 24 mesiacov.
5. Keď sa jednotka kontroluje na netesnosť, dôrazne sa odporúča riadne zaznamenávanie všetkých kontrol.



UPOZORNENIE pri používaní chladiva R32/R290

- Pri použití pohyblivého chladiva sa spotrebič skladuje v dobre vetranom priestore, kde veľkosť miestnosti zodpovedá danej ploche pre prevádzku. Pre modely chladiva R32: Spotrebič musí byť nainštalovaný, prevádzkovaný a skladovaný v miestnosti s plochou väčšou ako $X \text{ m}^2$. Spotrebič nesmie byť inštalovaný v nepreventilovanom priestore, ak je tento priestor menší ako $X \text{ m}^2$

(Pozrite si prosím nasledujúci formulár).

Model (Btu/h)	Minimálna plocha miestnosti (m^2)
≤ 18000	18

- Opakovane použiteľné mechanické konektory a ared spoje nie sú povolené v interiéri. (EN štandardné požiadavky).
- Mechanické konektory používané v interiéri by mali mať rýchlosť najviac 3 g/rok pri 25 % maximálneho povoleného tlaku. Keď sa mechanické konektory opätovne používajú v interiéri, tesniace časti sa musia vymeniť. Keď sa ared spoje znovu používajú v interiéri, ich časť sa musí znovu vyrobiť. (UL štandardné požiadavky)
- Keď sa mechanické konektory opakovane používajú v interiéri, tesniace diely musia byť vymenené. Keď sa ared spoje znovu používajú v interiéri, ich časť sa musí znovu vyrobiť. (Štandardné požiadavky IEC) Mechanické konektory používané v interiéri musia spĺňať normu ISO 14903.

kých kontrol.

Európske usmernenia pre likvidáciu

Toto označenie uvedené na produkte alebo v jeho literatúre naznačuje, že odpad, elektrické a elektrické vybavenie by sa nemalo miešať s bežným domácim odpadom.



Správna likvidácia tohto produktu (odpad, elektrické a elektronické zariadenia)

Toto zariadenie obsahuje chladiivo a ďalšie potenciálne nebezpečné materiály. Pri likvidácii tohto zariadenia zákon vyžaduje špeciálny zber a zaobchádzanie. Tento produkt nevyhadzujte ako domáci odpad alebo netriedený komunálny odpad.

Pri likvidácii tohto spotrebiča máte nasledujúce možnosti:

- Zlikvidovať zariadenie v určenom mestskom zariadení na zber elektronického odpadu.
- Pri kúpe nového spotrebiča predajca vezme starý spotrebič späť bezplatne.
- Výrobca vezme starý spotrebič späť bezplatne.
- Predať spotrebič predajcom certifikovaného šrotu.

Špeciálne upozornenie

Likvidácia tohto spotrebiča v lese alebo inom prírodnom prostredí ohrozuje vaše zdravie a je škodlivá pre životné prostredie. Nebezpečné látky môžu unikať do podzemných vôd a dostať sa do potravinového reťazca.

Špecifikácie a vlastnosti jednotky

Displej vnútorných jednotiek

POZNÁMKA: Tento zobrazovací panel na vnútornej jednotke môže slúžiť na ovládanie jednotky v prípade, že diaľkový ovládač je nesprávne umiestnený alebo je bez batérií.

Príariadenia zákon vyžaduje špeciálny
domáci odpad alebo netriedený mestský

Displej panel

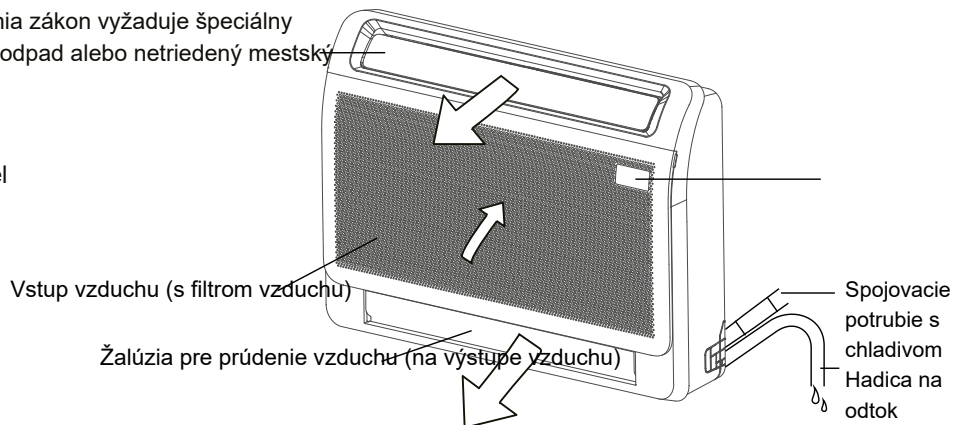

Zobrazovací panel

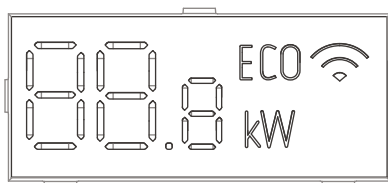

• **88.8** Zobrazuje teplotu a chybové kódy:

"**88**" pri odmrzovaní (pre modely B chladiacich a vykurovacích jednotiek) " " na 3 sekundy,

- **88**
- TIMER ON je nastavený
- Swinging alebo SILENCE je zapnutý

"**0F**" na 3 sekundy, keď:

- TIMER OFF je nastavený
- Swinging alebo SILENCE sa otočí na " " keď je jednotka samočistiaca

CL

"**F**" keď sa zapne funkcia vykurovania na 8 °C

• **ECO** Keď sa aktivuje ECO funkcia (niektoré jednotky).

•  keď je aktivovaná funkcia bezdrôtového ovládania (niektoré jednotky)

Prevádzková teplota

Ak sa vaša klimatizácia používa mimo nasledujúcich teplotných rozsahov, môžu sa aktivovať určité bezpečnostné prvky, ktoré spôsobia jej deaktiváciu.

Typ s invertorovým rozdelením

	COOL režim	HEAT režim	SUCHÝ režim
Izbová teplota	16°C - 32°C (60°F - 90°F)	0°C - 30°C (32°F - 86°F)	10°C - 32°C (50°F - 90°F)
Vonkajšia teplota	0°C - 50°C (32°F - 122°F)	-15°C - 24°C (5°F - 75°F)	0°C - 50°C (32°F - 122°F)
	-15°C - 50°C (5°F - 122°F) (Pre modely s nízkoteplotnými chladiacimi systémami.)		
	0°C - 52°C (32°F - 126°F) (Pre špeciálne tropické modely)		0°C - 52°C (32°F - 126°F) (Pre špeciálne tropické modely)

PRE VONKAJŠIE JEDNOTKY S POMOČNÝM ELEKTRICKÝM OHRIEVAČOM
Keď vonkajšia teplota klesne pod 0 °C (32 °F), dôrazne odporúčame udržiavať zariadenie neustále zapojené do zásuvky, aby sa zabezpečil plynulý a nepretržitý výkon.

Typ s pevnou rýchlosťou

	COOL režim	HEAT režim	SUCHÝ režim
Izbová teplota	16°C-32°C (60°F-90°F)	0°C-30°C (32°F-86°F)	10°C-32°C (50°F-90°F)
Vonkajšia teplota	18°C-43°C (64°F-109°F)	-7°C-24°C (19°F-75°F)	11°C-43°C (52°F-109°F)
	-7°C-43°C (19°F-109°F) (Pre modely s nízkoteplotnými chladiacimi systémami)		18°C-43°C (64°F-109°F)
	18°C-52°C (64°F-126°F) (Pre špeciálne tropické modely)		18°C-52°C (64°F-126°F) (Pre špeciálne tropické modely)

POZNÁMKA: Relatívna vlhkosť v miestnosti je menej ako 80 %. Ak klimatizácia pracuje nad touto hranicou, povrch klimatizácie môže priťahovať kondenzáciu. Prosím, nastavte vertikálny vzduch alebo žalúziu na maximálny uhol (vertikálne na horú) a nastavte režim VYSOKÝ ventilátor.

Na ďalšiu optimalizáciu výkonu vašej jednotky urobte nasledovné:

- Udržiavať dvere a okná zatvorené.
- Obmedziť spotrebu energie pomocou funkcií TIMER ON a TIMER OFF.
- Neblokujte vstupy alebo výstupy vzduchu.
- Pravidelne kontrolovať a čistiť vzduchové komory.

Predvolené nastavenie (niektoré modely)

Keď sa klimatizácia po výpadku napájania reštartuje, predvolené sa nastaví na továrenské nastavenia (AUTO režim, AUTO ventilátor, 24°C (76°F)). To môže spôsobiť nezrovnalosti na diaľkovom ovládaní a paneli jednotky. Použite diaľkový ovládač na aktualizáciu stavu.

Automatické reštartovanie (niektoré modely)

V prípade výpadku napájania sa systém okamžite zastaví. Keď sa napájanie vráti, kontrolka Prevádzka na vnútornej jednotke začne blikať. Na reštart zariadenia stlačte ON/OFF

tlačidlo na diaľkovom ovládači. Ak má systém funkciu automatického reštartu, zariadenie sa reštartuje s rovnakými nastaveniami.

Keď vonkajšia teplota klesne pod nulu, elektrický vykurovací pás podvozku vonkajšieho zariadenia sa používa na topenie ľadu bez rozmrazovania. (niektoré

modelky) Pamäťová funkcia uhla žalúzií (niektoré modely)

Niektoré modely sú navrhnuté s pamäťovou funkciou uhlu žalúzií. Keď sa jednotka po výpadku napájania reštartuje, uhol horizontálnych žalúzií sa automaticky vráti do predchádzajúcej polohy. Uhol horizontálnej žalúzie by nemal byť nastavený príliš malý, pretože by sa mohla vytvoriť kondenzácia, ktorá by mohla kvapkať do stroja. Na resetovanie žalúzie stlačte manuálne tlačidlo, ktoré resetuje nastavenia horizontálnych žalúzií.

Systém na detekciu úniku chladiva (niektoré modely)

Vnútorná jednotka automaticky zobrazí "EC" alebo "EL0C" alebo populové LED (v závislosti od modelu), keď zistí únik chladiva.

Úprava smeru prúdenia vzduchu

- **Manuálne kývanie:** Stlačte smer vzduchu na x žalúzie pod požadovaným uhlom. Žalúzia sa pri každom stlačení tlačidla kýva (nahor alebo dole) v opačnom uhle. Smer vzduchu je možné meniť manuálnym nastavením vzduchovej žalúzie.

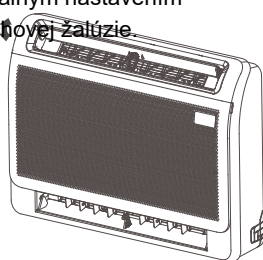

- **Pri chladení**
Nastavte žalúzie smerom nadol (horizontálne).

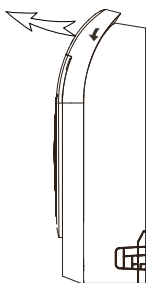

- **Pri ohrievaní**
Nastavte žalúziu vertikálne.

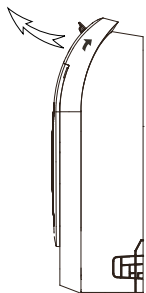

- **Nastavenie spínača s lamelami dolného vzduchu**

Za podmienky dosahovania okolitej teploty je možné otvoriť dolnú vzduchovú žalúziu pri zapnutí jednotky. Na výber, či je dolná vzduchová žalúzia zapnutá alebo O, použite tlačidlo na elektrickej ovládacej skrinke. Do 10 minút od zapnutia ho stlačte na 5 sekúnd, aby ste prešli do pohotovostného režimu. Stlačte ho, aby ste otvorili alebo zatvorili spodnú žalúziu.

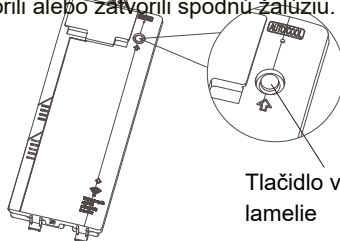

Tlačidlo vzduchovej lamelie

Elektrická riadiaca skrinka

POZNÁMKA: Počas nastavenia zobrazuje panel displeja stav spínača spodnej vzduchovej žalúzie.

on -
otvorenie
Z -
uzavretie

UPOZORNENIE

Nesnažte sa ručne nastavovať horizontálnu žalúziu. To môže poškodiť mechanizmus a spôsobiť kondenzáciu na výstupoch vzduchu.

Starostlivosť a údržba

Čistenie vašej vnútornej jednotky



PRED ČISTENÍM ALEBO ÚDRŽBOU

**VŽDY VYPNITE KLIMATIZAČNÝ SYSTÉM
A ODPOJTE NAPÁJANIE PRED
ČISTENÍM ALEBO ÚDRŽBOU.**



UPOZORNENIE

Na čistenie zariadenia používajte len mäkkú, suchú handričku. Ak je zariadenie obzvlášť špinavé, môžete použiť handričku namočenú v teplej vode na jej očistenie.

- Na čistenie zariadenia **nepoužívajte chemikálie ani chemicky ošetrené handry**
- Na čistenie zariadenia **nepoužívajte benzén, riedidlo na farby, leštiaci prášok ani iné rozpúšťadlá. Môžu spôsobiť praskanie alebo deformáciu plastového povrchu.**
- Na čistenie predného panelu **nepoužívajte vodu teplejšiu ako 40°C (104°F). To môže spôsobiť deformáciu alebo zmenu farby panelu.**

Čistenie vzduchového filtra

Upchatá klimatizácia môže znížiť účinnosť chladenia vášho zariadenia a môže byť aj škodlivá pre vaše zdravie. Filter čistíte raz za dva týždne.



UPOZORNENIE: FILTER NEODSTRÁŇUJTE ANI NEČISTITE SAMI

Vyberanie a čistenie filtra môže byť nebezpečné. Odstránenie a údržbu musí vykonávať certifikovaný technik.

1. Potiahni ľavú a pravú rukoväť predného panelu, vytiahni panel von a otvor panel.
2. Odstráňte vzduchový ventil.
Stlačte pazúry na pravej a ľavej strane vzduchu mierne dole, potom potiahnite nahor.
3. Držte západky rámu a odstráňte 4 pazúry. (Špeciálnu funkciu Iter možno umývať vodou raz za 6 mesiacov. Odporúča sa ju meniť raz za 3 roky.)

4. Vyčistite vzduch vysávaním povrchu alebo umytím v teplej vode s jemným pracím prostriedkom.
5. Prepláchnite ju čistou vodou a nechajte ju vyschnúť na vzduchu. **NENECHÁVAJTE ITER schnúť na priamom slnku.**
6. Znovu nainštalovať Iter.

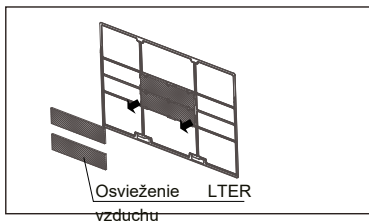
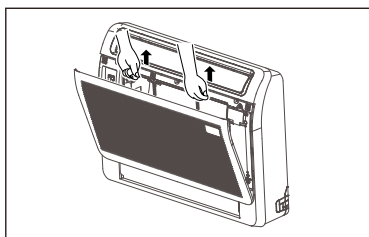
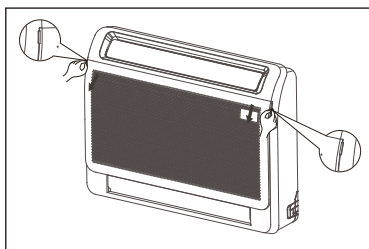

Ak používate vodu, vstupná strana by mala byť otočená nadol a **od** prúdu vody.



Ak používate vysávač, vstupná strana by mala smerovať k vysávaču.





UPOZORNENIE

- Pred výmenou kábla alebo čistením vypnite zariadenie a odpojte jeho napájanie.
- Pri odstraňovaní LTER sa nedotýkajte kovových častí v jednotke. Ostré kovové hrany vás môžu poraziť.
- Nepoužívajte vodu na čistenie vnútra vnútornej jednotky. To môže zničiť izoláciu a spôsobiť elektrický šok.
- Pri sušení nevystavujte lter priamemu slnečnému žiareniu. To môže zmenšiť lter.
- Akákoľvek údržba a čistenie vonkajšej jednotky by mala byť vykonaná autorizovaným predajcom alebo licencovaným poskytovateľom služieb.
- Akékoľvek opravy jednotky by mal vykonávať autorizovaný predajca alebo licencovaný servisný poskytovateľ.

Výmena vnútorných častí

1. Potiahni ľavú a pravú rukoväť predného panelu, vytiahni panel von a otvor panel.
2. Odstráňte 7 skrutiek na čelnom ráme.

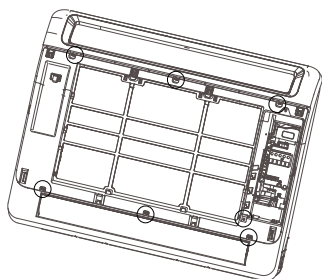

3. Pripnite západku označenú šípkou a odstráňte čelný rám.

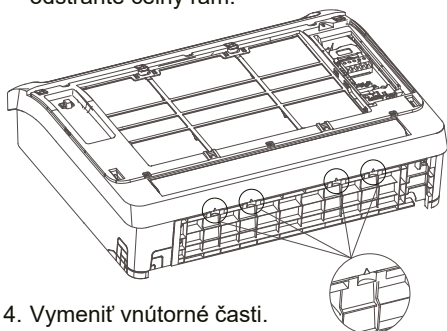

4. Vymeniť vnútorné časti.
5. Inštalácia čelného rámu a panelových častí.

Údržba – dlhé obdobia nepoužívania

Ak plánujete nepoužívať klimatizáciu dlhší čas, urobte nasledovné:

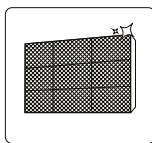

Všetko LTERS vyčistite



Zapni funkciu FAN až kým jednotka úplne nevyschne

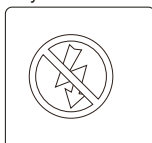

Vypnite zariadenie a odpojte napájanie

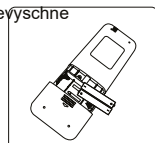

Vyberte batérie z diaľkového ovládania

Údržba – Predsezónna kontrola

Po dlhých obdobiach nepoužívania alebo pred častým používaním robte nasledovné:

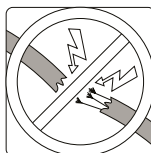

Skontrolujte, či nie sú káble poškodené

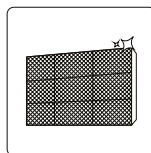

Vyčistí všetky kúsky



Skontrolujte úniky

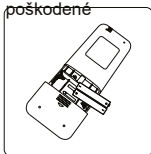

Vymeniť batérie



Uistite sa, že nič neblokujú všetky vstupy a výstupy vzduchu



POZNÁMKA: Nenatáhuje ani nevesajte predmety na výstupe vzduchu. Nenastavujte automatický vzduchový externík ručne ani nevysúvajte ruku do vzduchového potrubia. Nezakrývajte vstup a výstup vzduchu z jednotky predmetmi.

Riešenie problémov

BEZPEČNOSTNÉ OPATRENIA

Ak nastane niektorá z nasledujúcich podmienok, okamžite vypnite svoju jednotku!

- Napájací kábel je poškodený alebo abnormálne teplý
- Cítiš zápach spálenia
- Zariadenie vydáva hlasné alebo abnormálne zvuky
- Napájacia poistka prepáli alebo istič často vypne
- Voda alebo iné predmety padajú do jednotky alebo z nej

NEPOKÚŠAJTE SA ICH OPRAVOVAŤ SAMI! OKAMŽITE KONTAKTUJTE AUTORIZOVANÉHO POSKYTOVATEĽA SLUŽIEB!

Bežné problémy

Nasledujúce problémy nie sú poruchou a vo väčšine prípadov nevyžadujú opravy.

Potomstvo	Možné príčiny
Zariadenie sa nezapína stlačením tlačidla ON/OFF	Jednotka má 3-minútovú ochrannú funkciu, ktorá zabraňuje preťaženiu jednotky. Jednotku nie je možné reštartovať do troch minút od jej otočenia. Modely s chladením a vykurovaním: Ak svieti kontrolka prevádzky a indikátory PRE-DEF (predhrievanie/odmrazovanie), alebo je rozsvietená kontrolka prevádzky a na LCD displeji sa zobrazuje "dF", vonkajšia teplota je príliš nízka a aktivuje sa protistudený vietor jednotky na odmrazenie jednotky.
Jednotka prepína z režimu COOL na režim FAN	Jednotka môže zmeniť nastavenie, aby zabránila tvorbe námrazy na jednotke. Keď teplota stúpne, jednotka opäť začne pracovať v predtým zvolenom režime. Nastavená teplota je dosiahnutá, po čom jednotka vypne kompresor. Jednotka bude pokračovať v prevádzke, keď teplota opäť kolíše.
Vnútorňá jednotka vyžaruje bielu hmlu	V vlhkých oblastiach môže veľká teplotná rovnováha medzi vzduchom v miestnosti a klimatizovaným vzduchom spôsobiť bielu hmlu.
Vnútorňé aj vonkajšie jednotky vypúšťajú bielu hmlu	Keď sa jednotka po odmrazení znovu spustí v režime HEAT, môže vzniknúť biela hmla v dôsledku vlhkosti vzniknutej pri odmrazovaní.
Vnútorňá jednotka vydáva zvuky	Pískanie je počuť, keď je systém VYPNUTÝ alebo v režime COOL. Hluk je počuť aj pri prevádzke odtokového čerpadla (voliteľné). Po spustení jednotky v režime HEAT môže nastať pískavý zvuk v dôsledku rozťahovania a zmršťovania plastových častí jednotky.
Vnútorňá aj vonkajšia jednotka vydávajú zvuky	Nízky syčavý zvuk počas prevádzky: Je to normálne a spôsobuje to chladivo, ktoré prechádza vnútornými aj vonkajšími jednotkami. Tichý syčavý zvuk pri štarte systému, práve prestal bežať alebo sa odmrazuje: Tento zvuk je normálny a spôsobuje ho zastavenie alebo zmena smeru chladiva. Pískavý zvuk: Bežné rozťahovanie a sťahovanie plastových a kovových častí spôsobené teplotnými zmenami počas prevádzky môže spôsobiť pískanie.

Potomstvo	Možné príčiny
Vonkajšia jednotka vydáva zvuky	Zariadenie vydáva odlišné zvuky podľa svojho aktuálneho prevádzkového režimu.
Prach sa uvoľňuje buď z vnútornej alebo vonkajšej jednotky	Zariadenie sa môže počas dlhších období nepoužívania hromadiť prachom, ktorý sa uvoľní pri zapnutí. Tento problém sa dá zmierniť tým, že počas dlhých období nečinnosti zakryje jednotku.
Zariadenie vydáva neprijemný zápach	Zariadenie môže absorbovať pachy z prostredia (ako nábytok, varenie, cigarety a pod.), ktoré sa uvoľňujú počas prevádzky. Filtre jednotky sú plesnivé a mali by sa vyčistiť.
Ventilátor vonkajšej jednotky nefunguje	Počas prevádzky sa rýchlosť ventilátora reguluje na optimalizáciu prevádzky produktu.

POZNÁMKA: Ak problém pretrváva, kontaktujte miestneho predajcu alebo najbližšie zákaznícke centrum. Poskytnite im podrobný popis poruchy zariadenia a číslo vášho modelu.

Riešenie problémov

Keď nastanú problémy, pred kontaktovaním opravárenskej firmy si prosím skontrolujte nasledujúce body.

Problém	Možné príčiny	Riešenie
Slabý chladiaci výkon	Nastavenie teploty môže byť vyššie ako izbová teplota	Znížte nastavenie teploty
	Výmenník tepla na vnútornej alebo vonkajšej jednotke je špinavý	Vyčistite vyčistený výmenník tepla
	Vzduch je špinavý	Vyberte filter a vyčistite ho podľa návodu
	Vstup vzduchu alebo výstup ktorejkoľvek jednotky je upchatý	Vypni jednotku, odstráni prekážku a zapni ju späť
	Dvere a okná sú otvorené	Uistite sa, že počas prevádzky jednotky sú všetky dvere a okná zatvorené
	Nadmerné teplo vzniká vďaka slnečnému žiareniu	Zatvorte okná a závesy počas období vysokého tepla alebo jasného slnka
	Príliš veľa zdrojov tepla v miestnosti (ľudia, počítače, elektronika atď.)	Znížte množstvo zdrojov tepla
Nízka hladina chladiva v dôsledku úniku alebo dlhodobého používania	Skontrolujte úniky, ak je to potrebné, znovu utesnite a doplnite chladivo	

Problém	Možné príčiny	Riešenie
Zariadenie nefunguje	Výpadok napájania	Počkajte, kým sa obnoví elektrina
	Elektrina je vypnutá	Zapni elektrinu
	Poistka je vypálená	Vymeniť poistku
	Batérie diaľkového ovládania sú vybité	Vymeniť batérie
	Trojminútová ochrana jednotky bola aktivovaná	Počkajte tri minúty po reštarte jednotky
	Časovač sa aktivuje	Časovač otáčania o
Jednotka často štartuje a končí	V systéme je príliš veľa alebo príliš málo chladiva	Skontrolujte úniky a doplňte systém chladivom.
	Do systému vstúpil nestlačiteľný plyn alebo vlhkosť.	Evakuujte a doplňte systém chladivom
	Systémový obvod je zablokovaný	Zistíte, ktorý obvod je upchatý, a vymeňte nefunkčné zariadenie
	Kompresor je pokazený	Vymeniť kompresor
	Napätie je príliš vysoké alebo príliš nízke	Nainštalujte manostat na reguláciu napätia
Slabý vykurovací výkon	Vonkajšia teplota je extrémne nízka	Použite pomocné vykurovacie zariadenie
	Studený vzduch vstupuje cez dvere a okná	Uistite sa, že počas používania sú všetky dvere a okná zatvorené
	Nízka hladina chladiva v dôsledku úniku alebo dlhodobého používania	Skontrolujte úniky, ak je to potrebné, znovu utesnite a doplňte chladivo
Kontrolky stále blikajú	Jednotka môže prestať fungovať alebo bezpečne pokračovať v prevádzke. Ak kontrolky stále blikajú alebo sa objavia chybové kódy, počkajte približne 10 minút. Problém sa môže vyriešiť sám. Ak nie, odpoj napájanie a potom ho znova pripoj. Zapni jednotku. Ak problém pretrváva, odpojte napájanie a kontaktujte najbližšie zákaznícke centrum.	
Chybový kód sa objavuje a začína písmenami nasledovne vo výklade vnútornej jednotky:		
<ul style="list-style-type: none"> • E(xx), P(xx), F(xx) • EH(xx), EL(xx), EC(xx) • PH(xx), PL(xx), PC(xx) 		

POZNÁMKA: Ak váš problém pretrváva aj po vykonaní vyššie uvedených kontrol a diagnostiky, okamžite vypnite zariadenie a kontaktujte autorizované servisné centrum.

KAISAI

VZDUŠNÝ
AIR CONDITIONÉR
DIAHKOVÉ OVLÁDANIE
REMOTE CONTROLLER

Príručka pre majiteľa

Ďakujeme, že ste si vybrali náš produkt.

Pre správnu prevádzku si prosím prečítajte a starostlivo uchovávajte tento manuál.

Obsah

Špecifikácie diaľkového ovládača	54
Ovládanie diaľkového ovládača	55
Gombíky a funkcie	56
Diaľkové indikátory obrazovky	58
Ako používať základné funkcie	59
Ako používať pokročilé funkcie	62

Špecifikácie diaľkového ovládača

Model	RG10A2(F2S)/BGCEFU1, RG10A2(F2S)/BGCEFU1, RG10A10(F2S)/BGEF, RG10A(H2S)/BGEF, RG10A(H2S)/BGEFU1, RG10A1(H2S)/BGEF, RG10A2(B2S)/BGCEFU1, RG10A2(H2S)/BGEFU1, RG10A2(B2S)/BGCEFU1, RG10A2(H2S)/BGCEFU1, RG10A2(H2S)/BGCEFU1, RG10A10 (B2S)/BGEF, RG10A10(H2S)/BGEF, RG10A(G2S)/BGEF, RG10A(G2S)/BGEFU1, RG10A1(G2S)/BGEFU1, RG10A2(G2S)/BGEFU1, RG10A2(G2S)/BGCEFU1, 3,0V (suché batérie RG10A2(G2S)/BGCEFU1, R03/LR03×2) RG10A10(G2S)/BGEFU1.
Menovité napätie	3,0 8m V (suché batérie R03/LR03×2)
Dosah prijímania signálu	8 m-5°C~60°C(23°F~140°F)
Prostredie	-5°C~60°C(23°F~140°F)

Rýchly štartovací sprievodca

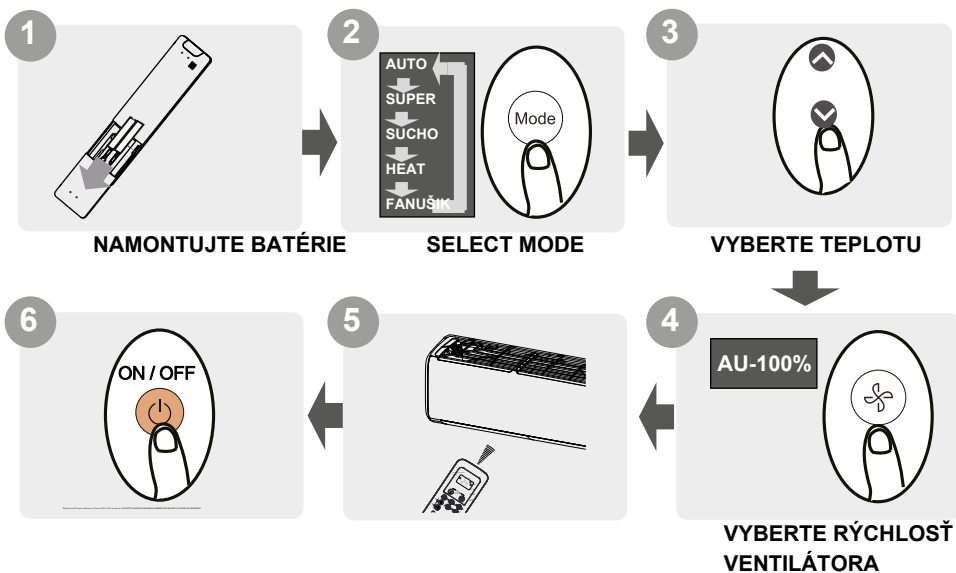

NIE STE SI ISTÍ, ČO FUNKCIA ROBI?

Podrobný popis používania klimatizácie nájdete v sekciih Ako používať základné funkcie a Ako používať pokročilé funkcie v tomto manuáli.

ŠPECIÁLNA POZNÁMKA

- Dizajny gombíkov na vašej jednotke sa môžu mierne líšiť od uvedeného príkladu.
- Ak vnútorná jednotka nemá konkrétnu funkciu, stlačenie tlačidla tejto funkcie na diaľkovom ovládači nebude mať žiadny efekt.
- Keď existujú veľké rozdiely medzi "Manuál diaľkového ovládača" a "POUŽÍVATEĽSKÝ MANUÁL" v popise funkcie, prevláda popis "POUŽÍVATEĽSKÝ MANUÁL".

Ovládanie diaľkového ovládača

Vkladanie a výmena batérií

Vaša klimatizačná jednotka môže mať dve batérie (niektoré jednotky). Pred použitím vložte batérie do diaľkového ovládača.

1. Posuňte zadný kryt z diaľkového ovládača nadol, čím odhalíte batériový priestor.
2. Vložte batérie, pričom dávajte pozor, aby sa konce (+) a (-) batérie zladili so symbolmi vo vnútri komory na batérie.
3. Zasuňte kryt batérie späť na miesto.

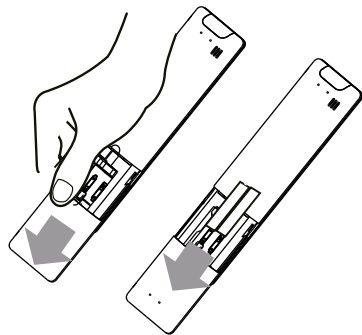

! POZNÁMKY K BATÉRII

Pre optimálny výkon produktu:

- Nemiešajte staré a nové batérie, ani batérie rôznych typov.
- Nenechávajte batérie v diaľkovom ovládači, ak neplánujete zariadenie používať viac ako 2 mesiace.



LIKVIDÁCIA BATÉRIÍ

Nevyhadzujte batérie ako netriedený mestský odpad. Pozrite sa na miestne zákony o správnej likvidácii batérií.

TIPY NA POUŽÍVANIE DIAĽKOVÉHO OVLÁDANIA

- Diaľkové ovládanie musí byť použité do 8 metrov od jednotky.
- Zariadenie pípe pri prijatí diaľkového signálu.
- Závesy, iné materiály a priame slnečné svetlo môžu rušiť infračervený prijímač signálu.
- Vyberte batérie, ak diaľkový ovládač nebude používaný viac ako 2 mesiace.

POZNÁMKY K POUŽÍVANIU DIAĽKOVÉHO OVLÁDANIA

Zariadenie by mohlo spĺňať miestne národné predpisy.

- V Kanade by mala byť v súlade s CAN ICES-3(B)/NMB-3(B).
- V USA toto zariadenie spĺňa časť 15 pravidiel FCC. Prevádzka podlieha nasledujúcim dvom podmienkam:
 - (1) Toto zariadenie nesmie spôsobovať škodlivé rušenie, a
 - (2) toto zariadenie musí akceptovať akékoľvek prijaté rušenie, vrátane rušenia, ktoré môže spôsobiť nežiaducu prevádzku.

Toto zariadenie bolo testované a zistilo sa, že spĺňa limity pre digitálne zariadenie triedy B, v súlade s časťou 15 pravidiel FCC. Tieto limity sú navrhnuté tak, aby poskytovali primeranú ochranu pred škodlivým rušením v rezidenčnej inštalácii. Toto zariadenie generuje, využíva a môže vyžarovať rádiovú frekvenčnú energiu a ak nie je nainštalované a používané v súlade s pokynmi, môže spôsobiť škodlivé rušenie rádiovkej komunikácie. Nie je však zaručené, že v konkrétnej inštalácii nedôjde k rušeniu. Ak toto zariadenie spôsobuje škodlivé rušenie rádiového alebo televízneho príjmu, čo sa dá zistiť vypnutím a zapnutím zariadenia, používateľ sa odporúča pokúsiť sa rušenie odstrániť jedným alebo viacerými z nasledujúcich opatrení: Preorientovaním alebo premiestnením prijímacej antény. Zväčšíte vzdialenosť medzi zariadením a prijímačom.

- Pripojte zariadenie do zásuvky na okruhu odlišnom od toho, ku ktorému je pripojený prijímač.
- Poradte sa s predajcom alebo skúseným technikom rádia/TV pre pomoc.
- Zmeny alebo úpravy, ktoré neschválí osoba zodpovedná za dodržiavanie predpisov, môžu zrušiť oprávnenie používateľa na prevádzku zariadenia.

Tlačidlá a funkcie

Predtým, než začnete používať novú klimatizáciu, oboznámte sa s jej diaľkovým ovládaním. Nasleduje stručný úvod do samotného diaľkového ovládania. Pre návody, ako ovládať klimatizáciu, si pozrite Základné funkcie

časti tohto manuálu.

ZAPNUTÉ/VYPNUTÉ
Zapne alebo vypne jednotku.

TEMP ^
Zvyšuje mierne teploty po 1°C (1°F). Max. teplota je 30°C (86°F).
POZNÁMKA: Stlačte spolu & tlačidlá naraz počas 3 sekúnd striedajú zobrazenie teploty medzi °C a °F.

SET
Prechádza operačnými funkciami nasledovne:
Fresh() Sleep()
Follow Me() AP mode()
Fresh...
Vybraný symbol bude zasvieti na displej, stlač tlačidlo OK na potvrdenie.

TEMP v
Znižuje teplotu v 1 °C(1 °F) sa zvyšuje. Minimálna teplota je 16° °F).

C(60)
FAN SPEED
Vyberá rýchlosť ventilátora v nasledujúcom poradí: AU 20% 40% 60% 80% 100%.

Stlač **TEMP** alebo tlačidlo na zvýšenie alebo zníženie rýchlosti ventilátora po 1 %.

Hojdačka
Spúšťa a zastavuje horizontálny pohyb žalúzií. Podržte tlačidlo 2 sekundy na spustenie vertikálneho pohybu
Funkcia automatického kývania Louver (niektoré jednotky).

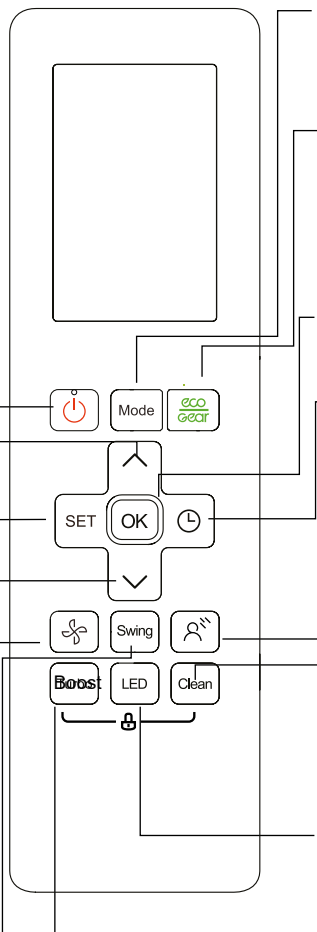

TURBO BOOST
Umožňuje jednotke dosiahnuť prednastavenú teplotu v čo najkratšom čase

MÓD
Prechádza režimami prevádzky nasledovne: AUTO COOL
SUCHÉ TEPLÉ

VENTILÁTOROVÁ
EKONOMIKA/PREVODOVKA
Stlačte toto tlačidlo, aby ste vstúpili do energeticky efektívneho modelu v nasledujúcom poradí:
ECO GEAR (75%) GEAR (50%)
Predchádzajúce režim nastavenia
ECO →

Dobre
Používa sa na potvrdenie vybraných funkcií

ČASOVAČ
Nastavte časovač na zapnutie alebo vypnutie zariadenia

ODNÁŠAJ OLEJ
Táto funkcia zabraňuje priamemu prúdeniu vzduchu na telo a vyvoláva pocit, že si užívate hodvábnu chladnosť. **POZNÁMKA:** Táto funkcia je dostupná len v režimoch chladenia, ventilátora a sucha

ČISTÉ
Používa sa na spustenie/zastavenie funkcie Self Clean, Active Clean alebo sterilizácie na 56°C. (V závislosti od modelu si prosím pozrite **POUŽÍVATEĽSKÝ NÁVOD NA OBSLUHU A INŠTALÁCIU** pre podrobnosti)

LED
Zapína a vypína LED displej vnútornej jednotky a bzučiak klimatizácie (podľa modelu), čo vytvára pohodlné a tiché prostredie.

Model: **RG10A2(B2S)/BGEFU1**
RG10A2(B2S)/BGEFU1
RG10A10(B2S)/BGEF(20-28 C/68-82 F)
RG10A(B2S)/BGEF, RG10A(B2S)/BGEFU1(Nová funkcia nie je dostupná)
RG10A2(B2S)/BGCEFU1, RG10A2(B2S)/BGCEF (Modely len s chladením, režim AUTO a HEAT nie sú dostupné)

ZAPNUTE/VYPNUTÉ
Zapne alebo vypne jednotku.

TEMP ^
Zvyšuje mierne teploty po 1°C (1°F). Max. teplota je 30°C (86°F).
POZNÁMKA: Stlačte spolu & tlačidlá naraz počas 3 sekúnd striedajú zobrazenie teploty medzi °C a °F.

SET
Prechádza operačnými funkciami nasledovne: Breeze Away () Sleep () Follow Me () AP mode () Breeze Away ...

Vybraný symbol zabliká na obrazovke, stlačte tlačidlo OK na potvrdenie.

TEMP v
Znižuje teplotu po 1°C (1°F).
teplota je 16°C (60°F).

FAN SPEED
Vyberá rýchlosť ventilátora v tomto poradí: AU 20% 40% 60% 80% 100%. Stlač **TEMP** alebo tlačidlo na zvýšenie alebo zníženie rýchlosti ventilátora po 1%.

Hojdačka

Spúšťa a zastavuje horizontálny pohyb žalúzií. Podržte tlačidlo 2 sekundy na spustenie vertikálneho pohybu

Funkcia automatického kývania Louver (niektoré jednotky).

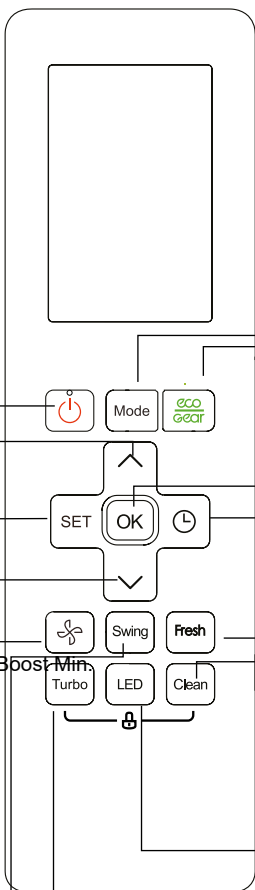

TURBO BOOST

Umožňuje jednotke dosiahnuť prednastavenú teplotu v čo najkratšom čase

MÓD

Prechádza režimami prevádzky nasledovne: AUTO COOL SUCHÉ TEPLA FANÚŠIK

ECO/GEAR

Stlačte toto tlačidlo, aby ste vstúpili do energetickejšieho modelu v nasledujúcom poradí: ECO GEAR (75%) GEAR (50%) Predchádzajúce režimy nastavenia ECO ...

Dobre

Používa sa na potvrdenie vybraných funkcií

ČASOVAČ

Nastavte časovač na zapnutie alebo vypnutie zariadenia

FRESH

Predtým to spúšťa a zastavuje funkciu Fresh.

ČISTÉ

Používa sa na spustenie/zastavenie samočistiacej alebo aktívnej čistej sterilizácie 56°C. (V závislosti od modelu si prosím pozrite POUŽÍVATEĽSKÝ NÁVOD NA OBSLUHU A INŠTALÁCIU pre podrobnosti)

LED

Zapína a vypína LED displej vnútornej jednotky a bzučiac klimatickej (podľa modelu), čo vytvára pohodlné a tiché prostredie.

Model: RG10A1(F2S/H2S/G2S)/BGEF

Diaľkové indikátory obrazovky

Informácie sa zobrazia pri zapnutí diaľkového ovládača.

EN

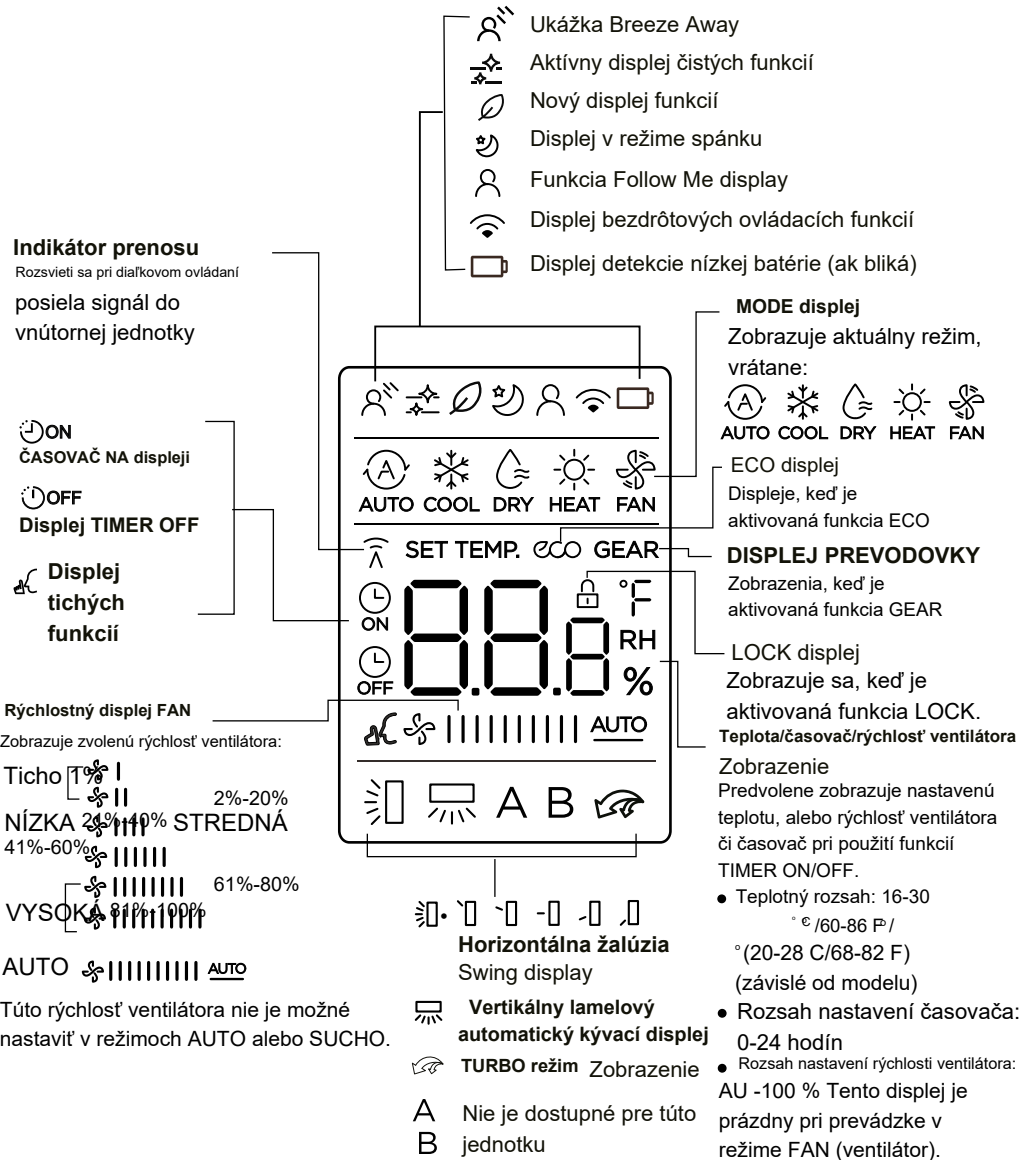

Poznámka:

Všetky ukazovatele zobrazené na obrázku slúžia na jasnú prezentáciu. Počas aktuálnej operácie sa však na zobrazovacom okne zobrazujú iba relatívne funkčné znamienka.

Ako používať základné funkcie

Základná prevádzka

POZOR! Pred prevádzkou sa prosím uistite, že je jednotka zapojená do zásuvky a je k dispozícii napájanie.

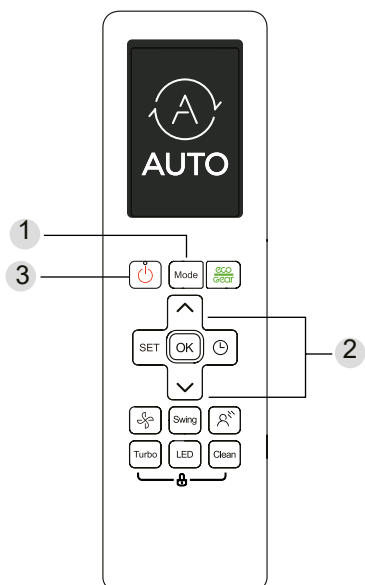

COOL režim

1. Stlačte tlačidlo MODE na výber COOL módu.
2. Nastavte požadovanú teplotu pomocou **TEMP** alebo tlačidla **TEMP**.
3. Stlačte tlačidlo FAN na výber rýchlosti ventilátora v rozmedzí AU-100%.
4. Stlačte tlačidlo ON/OFF na spustenie zariadenia.

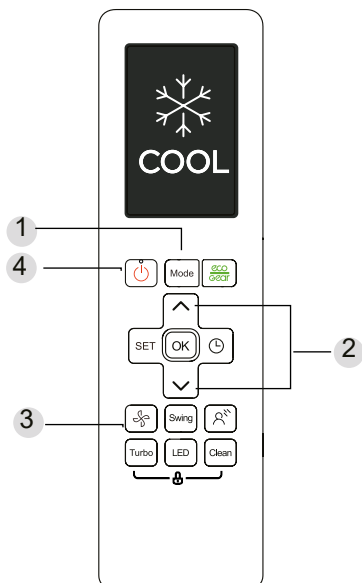

NASTAVENIE TEPLoty

Prevádzkový teplotný rozsah jednotiek je 16-30°C (60-86°F)/20-28 °C (68-82 F)°.

Nastavenú teplotu môžete zvyšovať alebo znižovať po 1°C (1°F).

AUTO režim

V režime AUTO jednotka automaticky vyberie funkcie COOL, FAN, HEAT alebo DRY na základe nastavenej teploty.

1. Stlačte tlačidlo MODE na výber AUTO.

TEPLOTA 2. Nastavte požadovanú teplotu pomocou tlačidla **TEMP**.

3. Stlačte tlačidlo ON/OFF na spustenie zariadenia.

POZNÁMKA: RÝCHLOSŤ ventilátora sa nedá nastaviť v AUTO módu.

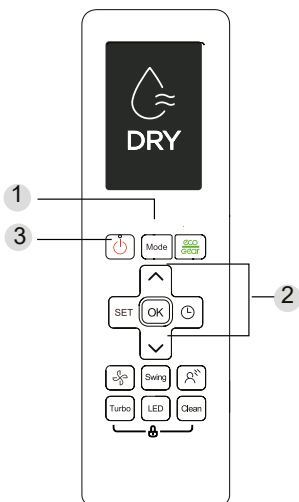

FAN režim

1. Stlačte tlačidlo MODE na výber režimu FAN .
2. Stlačte tlačidlo FAN na výber rýchlosti ventilátora v rozsahu AU-100%.
3. Stlačte tlačidlo ON/OFF na spustenie zariadenia.

POZNÁMKA: V režime FAN nemôžete nastaviť teplotu. Výsledkom je, že LCD displej diaľkového ovládača nezobrazuje teplotu.

SUCHÝ režim (odvlhčovanie)

1. Stlačte tlačidlo MODE na výber AUTO.
2. Nastavte požadovanú teplotu pomocou **TEMP** tlačidla **TEMP** .
3. Stlačte tlačidlo ON/OFF na spustenie zariadenia.

POZNÁMKA: RÝCHLOSŤ VENTILÁTORA SUCHO nie je možné meniť v režime.

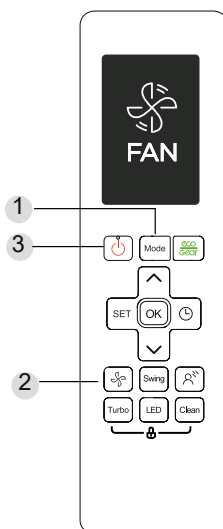

HEAT režim

1. Stlačte tlačidlo MODE na výber HEAT módu.
2. Nastavte požadovanú teplotu pomocou **TEMP** alebo tlačidlo **TEMP** .
3. Stlačte tlačidlo FAN na výber rýchlosti ventilátora v rozmedzí AU-100%.
4. Stlačte tlačidlo ON/OFF na spustenie zariadenia.

POZNÁMKA: Keď vonkajšia teplota klesá, výkon HEAT funkcie vášho zariadenia môže byť ovplyvnený. V takýchto prípadoch odporúčame používať túto klimatizáciu spolu s inými vykurovacími spotrebičmi.

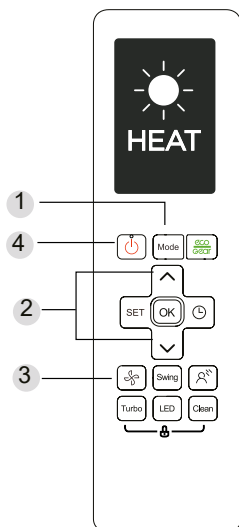

Nastavenie TIMERU

ČASOVAČ ZAPNUTÝ/VYPNUTÝ - Nastavte čas, po ktorom sa zariadenie automaticky zapne/vypne.

ČASOVAČ ZAPNUTÝ

Stlačte tlačidlo TIMER na spustenie časovej sekvencie ON.



Stlačte tlačidlo Temp. hore alebo dole viackrát, aby ste nastavili požadovaný čas na zapnutie zariadenia.



Nasmeruj diaľkový ovládač na jednotku a počkaj 1 sekundu, ČASOVAČ ZAPNUTÝ sa aktivuje.



VYPNUTIE ČASOVAČA

Stlačte tlačidlo TIMER na spustenie sekvencie VYPNUTIA.



Stlačte tlačidlo Temp. hore alebo dole viackrát, aby ste nastavili požadovaný čas na vypnutie zariadenia.



Nasmeruj diaľkový ovládač na jednotku a počkaj 1 sekundu, ČASOVAČ VYPNUTÝ sa aktivuje.



POZNÁMKA:

1. Pri nastavovaní TIMER ON alebo TIMER OFF sa čas predlžuje o 30 minút s každým stlačením až do 10 hodín. Po 10 hodinách až do 24 hodín sa zvyšuje po hodinových intervaloch. (Napríklad stlačte 5-krát pre 2,5 h, a stlačte 10-krát pre 5h,) Časovač sa po 24 vráti na 0,0.

2. Zrušte ktorúkoľvek funkciu nastavením časovača na 0,0h.

Nastavenie TIMER ON & OFF (príklad)

Majte na pamäti, že časové úseky, ktoré nastavíte pre obe funkcie, sa vzťahujú na hodiny po aktuálnom čase.

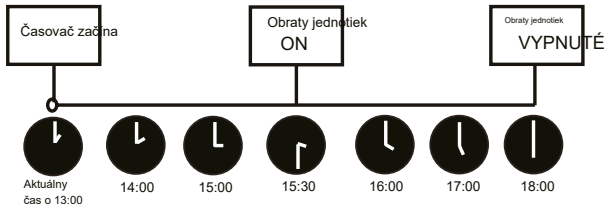
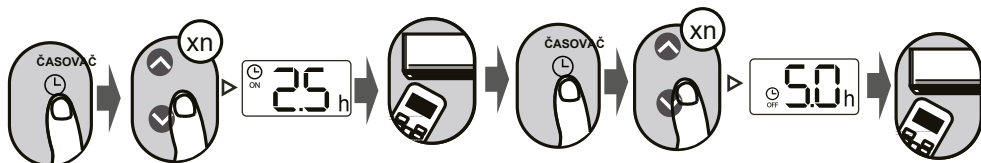

Príklad: Ak je aktuálny časovač 13:00, na nastavenie časovača podľa vyššie uvedených krokov sa zariadenie zapne o 2,5 hodiny neskôr (15:30) a vypne o 18:00.



Ako používať pokročilé funkcie

Swingová funkcia

Stlačte tlačidlo Swing

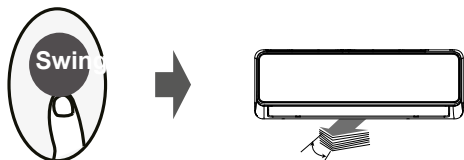

Horizontálna žalúzia sa automaticky kýva hore a dole pri stlačení tlačidla Swing. Stlač znovu, aby to prestalo.

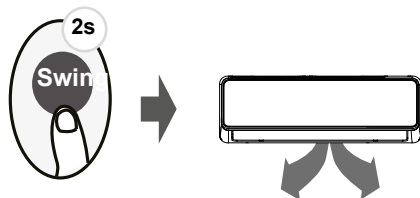

Ak toto tlačidlo stláčate viac ako 2 sekundy, aktivuje sa funkcia vertikálneho kývania žalúzií. (Závisí od modelu)

Smer prúdenia vzduchu

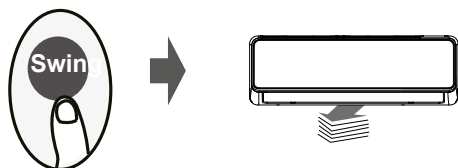

Ak budete naďalej stláčať tlačidlo SWING, môžete nastaviť päť rôznych smerov prúdenia vzduchu. Žalúzie sa dajú pri každom stlačení tlačidla pohybovať v určitej vzdialenosti. Stlačte tlačidlo, kým nedosiahnete preferovaný smer.

POZNÁMKA: Keď je jednotka vypnutá, stlačte a podržte tlačidlá MODE a Swinging spolu na jednu sekundu, žalúzie sa otvoria pod určitým uhlom, čo je veľmi pohodlné na čistenie. Stlačte a podržte tlačidlá MODE a SWING spolu na jednu sekundu, aby ste resetovali žalúziu (závisí od modelu).

LED DISPLEJ



Stlačte LED tlačidlo

Stlačte toto tlačidlo na zapnutie a vypnutie displeja na vnútornej jednotke.

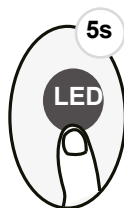

Stlačte toto tlačidlo viac ako 5 sekúnd (niektoré jednotky)

Ak toto tlačidlo stláčate viac ako 5 sekúnd, vnútorná jednotka zobrazí skutočnú teplotu v miestnosti. Ak stlačíte viac ako 5 sekúnd, vrátite sa späť na zobrazenie nastavenej teploty.

Funkcia ECO/GEAR



Stlačením tlačidla X-ECO vstúpte do energeticky efektívneho režimu v nasledujúcom poradí:

ECO GEAR (75%) GEAR (50%) Predchádzajúci režim nastavenia ECO.....

Poznámka: Táto funkcia je dostupná iba v režime COOL.

Prevádzka ECO:

V režime chladenia stlačte toto tlačidlo, diaľkový ovládač automaticky upraví teplotu na 24 ° C / 75 ° F , rýchlosť ventilátora je automatická na úsporu energie (len keď je nastavená teplota nižšia ako 24 ° C / 75 ° °F). Ak je nastavená teplota nad 24 ° C / 75 ° ° F, stlačte tlačidlo ECO, rýchlosť ventilátora sa zmení na Auto, nastavená teplota zostane nezmenená.

POZNÁMKA:

Stlačením tlačidla ECO, úpravou režimu alebo nastavením nastavenej teploty na menej ako 24 ° C / 75 ° F sa operácia ECO zastaví.

Pri prevádzke ECO by mala byť nastavená teplota 24 ° C / 75 ° F alebo viac, čo môže viesť k nedostatočnému chladeniu. Ak sa necítite pohodlne, jednoducho znova stlačte tlačidlo ECO, aby ste to zastavili.

Prevádzka GEAR:

Stlačte tlačidlo ECO/GEAR na vstup do operácie GEAR nasledovne: 75 % (až do 75 % spotreby elektrickej energie)



50 % (až 50 % spotreby elektrickej energie)



Predchádzajúci režim nastavení.

Pri prevádzke GEAR sa displej na diaľkovom ovládači strieda medzi elektrickou spotrebou energie a nastavenou teplotou.

Tichá funkcia



Stále stláčajte tlačidlo ventilátora viac ako 2 sekundy, aby ste aktivovali/vypínali funkciu ticha (niektoré jednotky).

Kvôli nízkočrevnovej prevádzke kompresora môže dôjsť k nedostatočnej chladiacej a vykurovacej kapacite. Stlačením tlačidla ON/OFF, Mode, Sleep, Turbo alebo Clean počas prevádzky sa zruší tichá funkcia.

FP funkcia

Stlačte toto tlačidlo dvakrát počas jednej sekundy v režime HEAT a nastavte teplotu 16 °C/60 °F alebo 20 °C/68 °F (pre model RG10A10(B2)/BGEF).



Jednotka bude pracovať na vysokých otáčkach ventilátora (počas zapnutého kompresora) s teplotou automaticky nastavenou na 8 °C/46°F.

Poznámka: Táto funkcia je určená len pre klimatizáciu s tepelným čerpadlom.

Stlačte toto tlačidlo 2x počas jednej sekundy v režime HEAT a nastavte teplotu 16 °C/60 °F alebo 20 °C/68 °F (pre model RG10A10(B2)/BGEF). Stlačením tlačidla On/Off, Sleep, Mode, Fan a Temp. počas prevádzky sa táto funkcia zruší.

Funkcia LOCK

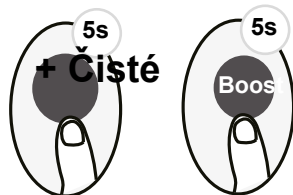

Stlačte naraz tlačidlo Clean a Boost naraz viac ako 5 sekúnd, aby ste aktivovali funkciu Lock.

Všetky tlačidlá nereagujú, okrem opätovného stlačenia týchto dvoch tlačidiel na dve sekundy, aby sa zablokovanie deaktivovalo.

Funkcia SET

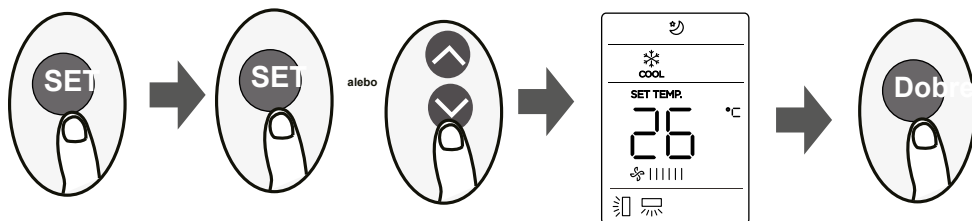

- Stlačte tlačidlo SET na vstup do nastavenia funkcie, potom stlačte tlačidlo SET alebo TEMP a vyberte požadovanú funkciu. Vybraný symbol zabliká na obrazovke, stlačte tlačidlo OK na potvrdenie.
- Na zrušenie vybranej funkcie stačí vykonať rovnaké postupy ako vyššie.
- Stlačte tlačidlo SET na posúvanie funkcií prevádzky nasledovne: Breeze Away * () Fresh * () Sleep () Follow Me () AP mode () [*]: Ak má váš diaľkový ovládač tlačidlo Breeze Away alebo Fresh, nemôžete použiť tlačidlo SET na výber funkcií Breeze Away alebo Fresh.

Funkcia Breeze Away () (niektoré jednotky) :

Táto funkcia zabraňuje priamemu prúdeniu vzduchu na telo a vyvoláva pocit, že si užívate hodvábnu chladnosť.

NOTE: Táto funkcia je dostupná len v režimoch chladenia, ventilátora a sušenia.

FRESH funkcia () (niektoré jednotky) :

Keď sa aktivuje funkcia FRESH, ionizér/plazmový zberač prachu alebo UV lampa (v závislosti od modelu) sa aktivuje a pomáha odstrániť peľ a nečistoty zo vzduchu.

Funkcia spánku () :

Funkcia SLEEP sa používa na zníženie spotreby energie počas spánku (a nepotrebuje rovnaké nastavenia teploty, aby ste boli pohodlní). Túto funkciu je možné aktivovať iba diaľkovým ovládaním.

Pre funkciu v spánku je v

UŽIVATEĽSKOM MANUÁLI.

detail, pozri „

Poznámka: Funkcia SLEEP nie je dostupná v režime FAN ani SUCHO.

Funkcia Follow Me () :

Funkcia FOLLOW ME umožňuje diaľkovému ovládaču merať teplotu na aktuálnom mieste a poslať tento signál klimatizácii každé 3 minúty. Pri použití režimov AUTO, COOL alebo HEAT meranie okolitej teploty z diaľkového ovládača (namiesto z vnútornej jednotky) umožní klimatizácii optimalizovať teplotu okolo vás a zabezpečiť maximálny komfort.

POZNÁMKA: Stlačením a podržaním tlačidla Boost sedem sekúnd spustíte/zastavíte pamäťovú funkciu funkcie Follow Me.

Ak je aktivovaná pamäťová funkcia, na obrazovke sa zobrazí Zapnuté, , 3 sekundy.

- Ak je pamäťová funkcia vypnutá, na obrazovke sa zobrazí OF, , 3 sekundy.
- Keď je pamäťová funkcia aktivovaná, stlačte tlačidlo ON/OFF, prepnete režim alebo výpadok napájania nezruší funkciu Follow Me.

AP funkcia () (niektoré jednotky) :

Vyberte režim AP na konfiguráciu bezdrôtovej siete. Pre niektoré jednotky to nefunguje stlačením tlačidla SET. Pre vstup do režimu AP stlačte LED tlačidlo sedemkrát za 10 sekúnd.



TRUHEN- KLIMAAANLAGE

Bedienungsanleitung

Vielen Dank, dass Sie sich für unser Produkt entschieden haben.

Um es ordnungsgemäß zu bedienen, lesen Sie diese Bedienungsanleitung und bewahren sie zum späteren Nachschlagen auf.

Falls Sie die Bedienungsanleitung verlieren, kontaktieren Sie bitte Ihren lokalen Händler oder besuchen Sie die Internetseite www.kaisai.com bzw. schreiben Sie an die E-Mail-Adresse: handlowy@kaisai.com, um eine elektronische Version der Bedienungsanleitung zu erhalten.