

**KAISAI**

# KLIMATIZÁCIA TYPU DUCT

## Príručka pre majiteľa

Ďakujeme, že ste si vybrali náš produkt.

Pre správnu prevádzku si prosím prečítajte a starostlivo uchovávajte tento manuál.

Ak ste stratili príručku pre majiteľa, kontaktujte prosím miestneho agenta alebo navštívte [www.kaisai.com](http://www.kaisai.com) alebo pošlite e-mail na: [handlowy@kaisai.com](mailto:handlowy@kaisai.com), pre elektronickú verziu.

# OBSAH

BEZPEČNOSTNÉ OPATRENIA .....	115
RIEŠENIE .....	122
PRODUKČNÁ INŠTALÁCIA .....	126
PREHLAD PRODUKTU.....	129
PRÍPOJKA NA POTRUBIE S CHLADIVOM .....	142
OPATRENIA NA ZAPOJENIE .....	145
LETECKÁ EVAKUÁCIA .....	151
POZNÁMKA O PRIDÁVANÍ CHLADIVA .....	152
SKÚŠOBNÝ .....	153
KOMISIA .....	154
BALENIE A VYBALOVANIE JEDNOTKY .....	155
Sprievodca doplnkovou inštaláciou .....	156

# BEZPEČNOSTNÉ OPATRENIA

## Zamýšľané použitie

Nasledujúce bezpečnostné pokyny majú zabrániť nepredvídaným rizikám alebo poškodeniu spôsobeným nebezpečnou alebo nesprávnou prevádzkou spotrebiča. Prosím, skontrolujte balenie a spotrebič po doručení, aby ste sa uistili, že je všetko v poriadku a zabezpečíte bezpečnú prevádzku. Ak nájdete akékoľvek poškodenie, kontaktujte prosím predajcu alebo predajcu. Upozorňujeme, že úpravy alebo úpravy spotrebiča nie sú povolené kvôli vašej bezpečnosti. Neúmyselné použitie môže spôsobiť nebezpečenstvo a stratu nárokov na záruku.

## Vysvetlenie symbolov



### UPOZORNENIE

Signálne slovo označuje nebezpečenstvo so strednou úrovňou rizika, ktoré, ak sa nevyhne, môže viesť k smrti alebo vážnemu zraneniu.



### UPOZORNENIE

Signálne slovo označuje nebezpečenstvo s nízkou mierou rizika, ktoré, ak sa mu nevyhneme, môže viesť k miernemu alebo stredne závažnému zraneniu.

Prečítajte si tieto prevádzkové pokyny pozorne a pozorne pred použitím/úvedením jednotky do prevádzky a uchovávajte ich v bezprostrednej blízkosti miesta inštalácie alebo jednotky na neskoršie použitie!

## UPOZORNENIE

- Toto zariadenie môžu používať deti od 8 rokov a viac, ako aj osoby so zníženými fyzickými, sensorickými alebo mentálnymi schopnosťami alebo nedostatkom skúseností a vedomostí, ak dostali dohľad alebo inštrukcie o bezpečnom používaní zariadenia a rozumejú rizikám, ktoré s tým súvisia. Deti sa s týmto spotrebičom nemôžu hrať. Čistenie a údržbu používateľov nesmú vykonávať deti bez dozoru (krajiny Európskej únie).
- Toto zariadenie nie je určené na používanie osobami (vrátane detí) so zníženými fyzickými, sensorickými alebo mentálnymi schopnosťami, alebo s nedostatkom skúseností a vedomostí, pokiaľ neboli dohliadané alebo inštrukčované o používaní zariadenia osobou zodpovednou za ich bezpečnosť. Deti by mali byť pod dohľadom, aby sa s prístrojom nehrali (štandardné požiadavky IEC).

## UPOZORNENIA NA POUŽÍVANIE PRODUKTOV

- Ak nastane nezvyčajná situácia (napríklad zápach spáleniny), okamžite vypnite zariadenie a odpojte napájanie. Zavolajte svojmu predajcovi pre pokyny, ako sa vyhnúť úrazu elektrickým prúdom, požiaru alebo zraneniu.
- Nevkladajte prsty, tyče ani iné predmety do vstupu alebo výstupu vzduchu. To môže spôsobiť zranenie, pretože ventilátor sa môže otáčať vysokou rýchlosťou.
- Nepoužívajte horľavé spreje, ako sú lak na vlasy, lak alebo farba, v blízkosti zariadenia. To môže spôsobiť požiar alebo horenie.
- Neskladujte benzín ani horľavé látky v blízkosti klimatizácie. Uvoľnený plyn sa môže zhromažďovať okolo jednotky a spôsobiť výbuch.
- Neinštalujte klimatizáciu do mokrej miestnosti, ako je kúpeľňa alebo práčovňa. Príliš veľa kontaktu s vodou môže spôsobiť skrat elektrických komponentov.
- Nevystavujte svoje telo chladnému vzduchu priamo na dlhší čas.
- Nedovoľte deťom hrať sa s klimatizáciou. Deti musia byť neustále pod dohľadom v celej jednotke.
- Ak sa klimatizácia používa spolu s horákmi alebo inými vykurovacími zariadeniami, dôkladne vetrajte miestnosť, aby ste predišli nedostatku kyslíka a hromadeniu oxidu uhoľnatého.
- V určitých prostrediach, ako sú kuchyne, serverovne a pod., sa dôrazne odporúča použitie špeciálne navrhnutých klimatizačných jednotiek.
- Nesprávna inštalácia, úprava, servis alebo údržba môžu spôsobiť škody na majetku, osobné zranenia alebo stratu života. Inštaláciu a servis musí vykonať licencovaný profesionálny inštalatér HVAC alebo ekvivalent, servisná agentúra alebo dodávateľ plynu.
- Ak je napájací kábel poškodený, musí ho výrobca, jeho servisný pracovník alebo podobne kvalifikované osoby vymeniť, aby sa predišlo nebezpečenstvu.

## UPOZORNENIE

- Vypnite klimatizáciu a odpojte napájanie, ak ju nebudete dlho používať.
- Uistite sa, že kondenzácia vody môže z jednotky odtekať bez prekážok.
- Nepoužívajte klimatizáciu s mokrymi rukami. To môže spôsobiť elektrický šok.
- Nepoužívajte zariadenie na žiadny iný účel, než je zamýšľané.
- Nelezte na vonkajšiu jednotku ani na ňu nekladte predmety.
- Nedovoľte, aby klimatizácie bežali dlhodobo, keď je vlhkosť príliš vysoká alebo keď sú dvere a okná dlho otvorené.
- Ako pri každom mechanickom zariadení, kontakt s ostrými plechovými hranami môže viesť k osobnému zraneniu. Pri manipulácii s týmto vybavením buďte opatrní a noste rukavice a ochranné oblečenie.

## **⚠ ELEKTRICKÉ VAROVANIA**

- Používajte iba špecifikovaný napájací kábel. Ak je napájací kábel poškodený, musí ho výrobca, jeho servisný zástupca alebo podobne kvalifikované osoby vymeniť, aby sa predišlo nebezpečenstvu.
- Produkt musí byť pri inštalácii správne uzemnený, inak môže dôjsť k úrazu elektrickým prúdom.
- Pri všetkých elektroinštaláciách dodržiavajte všetky miestne a národné elektroinštalačné normy, predpisy a inštalačný manuál. Pevne spojte káble a pevne ich upevnite, aby ste zabránili vonkajším silám poškodiť svorku. Nesprávne elektrické pripojenia sa môžu prehriať a spôsobiť požiar, ale aj šok. Všetky elektrické spojenia musia byť vykonané podľa schémy elektrického pripojenia, ktorá sa nachádza na paneloch vnútorných a vonkajších jednotiek.

Všetky káble musia byť správne usporiadané, aby sa kryt ovládacej dosky mohol správne zatvoriť. Ak kryt ovládacej dosky nie je správne zatvorený, môže to viesť ku korózii a spôsobiť zahrievanie spojovacích bodov na svorke, požiar alebo elektrický šok.

- Ak sa napájanie pripája k pevnému vedeniu, musí byť odpojovacie zariadenie so všetkými pólmi aspoň 3 mm a s únikovým prúdom presahujúcim 10 mA, zariadenie s reziduálnym prúdom (RCD) s menovitým reziduálnym prevádzkovým prúdom nepresahujúcim 30 mA, a odpojenie musí byť začlenené do pevného vedenia v súlade s pravidlami zapojenia.
- Ak je NAPÁJACÍ KÁBEL poškodený, musí ho výrobca, jeho servisný zástupca alebo podobne kvalifikované osoby vymeniť, aby sa predišlo nebezpečenstvu.

## **⚠ UPOZORNENIA NA INŠTALÁCIU PRODUKTU**

- Inštaláciu musí vykonať autorizovaný predajca alebo odborník. Chybná inštalácia môže spôsobiť únik vody, elektrický šok alebo požiar.
- Inštalácia musí byť vykonaná podľa inštalačných pokynov. Nesprávna inštalácia môže spôsobiť únik vody, elektrický šok alebo požiar. (V Severnej Amerike musí byť inštalácia vykonaná v súlade s požiadavkami NEC a CEC iba oprávneným personálom.)
- Kontaktujte autorizovaného poskytovateľa služieb pre opravu alebo údržbu tejto jednotky. Tento spotrebič musí byť inštalovaný v súlade s národnými predpismi o elektroinštalácii.
- Na inštaláciu používajte iba priložené príslušenstvo, diely a špecifikované diely. Používanie neštandardných dielov môže spôsobiť únik vody, elektrický šok, požiar a môže spôsobiť zlyhanie zariadenia.
- Inštalácia jednotky na pevné miesto, ktoré unesie hmotnosť jednotky. Ak vybrané miesto nedokáže uniesť hmotnosť jednotky alebo inštalácia nie je vykonaná správne, jednotka môže spadnúť a spôsobiť vážne zranenia a poškodenie.
- Inštalujte odvodňovacie potrubia podľa pokynov v tomto manuáli. Nesprávne odvodnenie môže spôsobiť poškodenie vášho domu a majetku vodou.
- Pre jednotky s pomocným elektrickým ohrievačom neinštalujte jednotku do vzdialenosti 1 metra (3 stopy) od horľavých materiálov.
- Neinštalujte jednotku na miesto, ktoré by mohlo byť vystavené horľavým únikom plynu. Ak sa horľavý plyn hromadí okolo zariadenia, môže spôsobiť požiar.

- Nezapínajte elektrinu, kým nie sú všetky práce dokončené.
- Pri sťahovaní alebo presúvaní klimatizácie sa poraďte so skúsenými servisnými technikmi na odpojenie a opätovnú inštaláciu jednotky.
- Ako nainštalovať spotrebič na jeho podporu, prečítajte si podrobnosti v sekciách "inštalácia vnútorných jednotiek" a "inštalácia vonkajšej jednotky".
- Riziko nadmernej hmotnosti – Pri presúvaní a inštalácii jednotky používajte dve alebo viac osôb. Ak tak neurobíte, môže to viesť k zraneniu chrbta alebo inému typu zranenia.

## UPOZORNENIA NA ČISTENIE A ÚDRŽBU

- Vypnite zariadenie a odpojte napájanie pred čistením. Ak to neurobíte, môžete spôsobiť elektrický šok.
- Nečistite klimatizáciu nadmerným množstvom vody.
- Nečistite klimatizáciu horľavými čistiacimi prostriedkami. Horľavé čistiace prostriedky môžu spôsobiť požiar alebo deformáciu.

## POZNÁMKA O ŠPECIFIKÁCIÁCH POISTKY

- Doska plošných spojov (PCB) klimatizácie môže byť navrhnutá s poistkou na ochranu proti nadprúdu. Táto poistka musí byť nahradená identickou súčiastkou.
- Špecifikácie poistky, ak je vybavená, sú vytlačené na doske plošných spojov, príkladmi sú T5A/250VAC a T10A/250VAC.

## POZNÁMKA O FLUOROVANÝCH PLYNOCH (NEPLATÍ PRE ZARIADENIE S CHLADIVOM R290)

- Táto klimatizačná jednotka obsahuje fluorované skleníkové plyny. Pre konkrétne informácie o type plynu a jeho množstve si prosím pozrite príslušný štítko na samotnej jednotke alebo "Návod na použitie - Product Fiche" v balení vonkajšej jednotky. (Product Fiche len pre produkty Európskej únie)
- Inštaláciu, servis, údržbu a opravu tejto jednotky musí vykonávať certifikovaný technik.
- Inštalácia a recyklácia produktu musia byť vykonané certifikovaným technikom.
- Keď sa jednotka kontroluje na netesnosti, dôrazne sa odporúča riadne zaznamenávať všetky kontroly.

## PRE HORĽAVÉ CHLADIVO

- Keď sú horľavé chladivové látky emulované, spotrebič musí byť uložený v dobre vetranom priestore, kde veľkosť miestnosti zodpovedá špecifikovanej ploche pre prevádzku. Pre modely s chladivom R32 si minimálnu veľkosť miestnosti pozrite v nasledujúcom formulári:

(1)Štandardné požiadavky IEC (Vzťahujúce sa len na IEC 60335-2-40: 2018).

Stropné umiestnenie	Nástenné
m (kg) A (m <sup>2</sup> ) min	m (kg) A min (m ) 2
≤ 2.503.4	≤ 2.048.4
2.503, m   2.6 4.28	2.048, m   2.2 4.58
2.6, m   2.8 4.97	2.2, m   2.4 5.45
2.8, m   5.70	2.4, m   2.6 6.40
3.0, m   6.49	2.6, m   2.8 7.42
3.2, m   7.32	2.8, m   3.0 8.52
3.4, m   8.21	3.0, m   3.2 9.69
3.6, m   9.15	3.2, m   3.4 11.0
3.8, m   10.2	3.4, m   3.6 12.3
4.0, m   11.2	3.6, m   3.8 13.7
4.2, m   12.3	3.8, m   4.0 15.2
4.4, m   13.4	4.0, m   4.2 16.7
4.6, m   14.6	4.2, m   4.4 18.4
4.8, m   15.9	4.4, m   4.6 20.0
5.0, m   17.2	4.6, m   4.8 21.8
5.2, m   18.5	4.8, m   5.0 23.7
5.4, m   19.9	5.0, m   5.2 25.6
5.6, m   21.3	5.2, m   5.4 27.6
5.8, m   22.8	5.4, m   5.6 29.7
	5.6, m   5.8 31.9
	5.8, m   6.0 34.1

(2)EN norma sa uplatňuje v nasledujúcich oblastiach: Európska únia, EFTA (okrem Švajčiarska), Spojené kráľovstvo, Turecko (vzťahuje sa len na EN 60335-2-40: 2003 a IEC 60335-2-40: 2013).

Stropné umiestnenie	Nástenné
m (kg) A min (m <sup>2</sup> )	m (kg) A min (m ) 2
≤ 2.503.4	≤ 2.048.4
2.503, m   2.6 4.32	2.048, m   2.2 4.62
2.6, m   2.8 5.04	2.2, m   2.4 5.50
2.8, m   3.0 5.75	2.4, m   2.6 6.45
3.0, m   3.2 6.54	2.6, m   2.8 7.48
3.2, m   3.4 7.38	2.8, m   3.0 8.59
3.4, m   3.6 8.28	3.0, m   3.2 9.77
3.6, m   3.8 9.22	3.2, m   3.4 11.1
3.8, m   4.0 10.3	3.4, m   3.6 12.4
4.0, m   4.2 11.3	3.6, m   3.8 13.8
4.2, m   4.4 12.4	3.8, m   4.0 15.3
4.4, m   4.6 13.6	4.0, m   4.2 16.9
4.6, m   4.8 14.8	4.2, m   4.4 18.5
4.8, m   5.0 16.0	4.4, m   4.6 20.2
5.0, m   5.2 17.3	4.6, m   4.8 22.0
5.2, m   5.4 18.7	4.8, m   5.0 23.9
5.4, m   5.6 20.1	5.0, m   5.2 25.8
5.6, m   5.8 21.5	5.2, m   5.4 27.9
5.8, m   6.0 23.0	5.4, m   5.6 29.9
	5.6, m   5.8 32.1
	5.8, m   6.0 34.4

m: Množstvo chladiva znázornené "m" v tabuľke je súčtom nominálnej nálože na menovke a dodatočného množstva chladiva uvedeného v návode POZNÁMKA O PRIDÁVANÍ CHLADIVA. Amin: Minimálna podlahová plocha.

- Opakovane použiteľné mechanické konektory a rozšírené spoje nie sú povolené v interiéri (požiadavky EN štandardu).
- Mechanické konektory používané v interiéri musia mať rýchlosť najviac 3 g/rok pri 25 % maximálneho povoleného tlaku. Keď sa mechanické konektory opätovne používajú v interiéri, tesniace časti sa musia vymeniť. Keď sa rozšírené spoje opakovane používajú v interiéri, časť s rozšírením sa musí znovu vyrobiť. (UL štandardné požiadavky)
- Keď sa mechanické konektory opakovane používajú v interiéri, tesniace diely musia byť vymenené.
- Keď sa rozšírené spoje opakovane používajú v interiéri, časť s rozšírením musí byť znovu vyrobená (štandardné požiadavky IEC). Mechanické konektory používané v interiéri musia spĺňať normu ISO 14903.

## European Disposal Guidelines

This marking shown on the product or its literature, indicates that waste electrical and electrical equipment should not be mixed with general household waste.



### Correct Disposal of This Product (Waste Electrical & Electronic Equipment)

This appliance contains refrigerant and other potentially hazardous materials. When disposing of this appliance, the law requires special collection and treatment. **Do not** dispose of this product as household waste or unsorted municipal waste.

When disposing of this appliance, you have the following options:

- Dispose of the appliance at designated municipal electronic waste collection facility.
- When buying a new appliance, the retailer will take back the old appliance free of charge.
- The manufacturer will take back the old appliance free of charge.
- Sell the appliance to certified scrap metal dealers.

### Special notice

Disposing of this appliance in the forest or other natural surroundings endangers your health and is bad for the environment. Hazardous substances may leak into the ground water and enter the food chain.

Menovitý statický tlak

MODEL	9~18K
TLAK	0,10 in-H <sub>2</sub> O (25Pa)

## POZNÁMKA

Maximálny funkčný celkový vonkajší statický tlak nesmie prekročiť 0,80 in WC alebo 100 Pa. Prietok vzduchu sa výrazne zníži nad 0,80 in WC alebo 100Pa. Návrh systému by mal zohľadňovať zvýšený odpor filtrov, keď sa zašpinia.

## STAROSTLIVOSŤ A ÚDRŽBA

### UPOZORNENIE

#### Čistenie vašej vnútornej jednotky

- Vždy VYPNITE svoj AC systém a odpojte jeho napájanie pred čistením alebo údržbou.
- Na utieranie zariadenia použite len mäkkú, suchú handričku. Ak je zariadenie obzvlášť špinavé, môžete použiť handričku namočenú v teplej vode.
- Na čistenie zariadenia nepoužívajte chemikálie ani chemicky ošetrované handry
- Na čistenie zariadenia nepoužívajte benzén, riedidlo na farby, leštiaci prášok ani iné rozpúšťadlá. Môžu spôsobiť praskanie alebo deformáciu plastového povrchu.
- Pred výmenou filtra alebo čistením vypnite jednotku a odpojte jej napájanie. Odstránenie a údržbu musí vykonávať certifikovaný technik.
- Pri odstraňovaní filtra sa nedotýkajte kovových častí v jednotke. Ostré kovové hrany vás môžu porezať.
- Nepoužívajte vodu na čistenie vnútra vnútornej jednotky. To môže zničiť izoláciu a spôsobiť elektrický šok.
- Nevystavujte filter priamemu slnečnému žiareniu počas sušenia. To môže filter zmenšiť.
- Akúkoľvek údržbu a čistenie vnútornej jednotky by mal vykonávať autorizovaný predajca alebo licencovaný poskytovateľ služieb.
- Akékoľvek opravy jednotky by mal vykonávať autorizovaný predajca alebo licencovaný servisný poskytovateľ.
- Používateľ ich nemôže udržiavať a čistiť.
- Filter môžu čistiť a vyberať len profesionáli.

### Udržiavajte klimatizáciu.

#### Údržba – dlhé obdobia nepoužívania

Ak plánujete nepoužívať klimatizáciu dlhší čas, urobte nasledovné:



Vypnite zariadenie a odpojte napájanie



Zapni funkciu FAN až kým jednotka úplne nevyschne

#### Údržba – Predsezónna kontrola

Po dlhých obdobiach nepoužívania alebo pred častým používaním robte nasledovné:



Skontrolujte, či nie sú káble poškodené



Skontrolujte úniky



Uistite sa, že nič neblokuje všetky vstupy a výstupy vzduchu

# RIEŠENIE PROBLÉMOV

## ⚠ UPOZORNENIE

Ak nastane niektorá z nasledujúcich podmienok, okamžite vypnite svoju jednotku!

- Napájací kábel je poškodený alebo abnormálne teplý
- Cítiš zápach spálenia
- Zariadenie vydáva hlasné alebo abnormálne zvuky
- Napájacia poistka prepáli alebo istič často vypne
- Voda alebo iné predmety padajú do jednotky alebo z nej

**NEPOKÚŠAJTE SA ICH OPRAVOVAŤ SAMI! OKAMŽITE KONTAKTUJTE AUTORIZOVANÉHO POSKYTOVATEĽA SLUŽIEB.**

## Bežné problémy

Nasledujúce problémy nie sú poruchou a vo väčšine prípadov nevyžadujú opravy.

Potomstvo	Možné príčiny
<b>Zariadenie sa nezapína stlačením tlačidla ON/OFF</b>	Jednotka má 3-minútovú ochrannú funkciu, ktorá zabráňuje preťaženiu jednotky. Jednotku nie je možné reštartovať do troch minút od vypnutia. Modely chladenia a vykurovania: Ak svieti kontrolka prevádzky a indikátory PRE-DEF (predhrievanie/odmrazovanie), vonkajšia teplota je príliš nízka a aktivuje sa protistudený vietor jednotky na odmrazenie jednotky. V modeloch len s chladením: Ak svieti indikátor "Len ventilátor", vonkajšia teplota je príliš nízka a aktivuje sa protimrzúca ochrana jednotky, aby sa jednotka odmrazila.
<b>Zariadenie prepína z režimu COOL/HEAT na režim FAN</b>	Jednotka môže zmeniť nastavenie, aby zabránila tvorbe námrazy na jednotke. Keď teplota stúpne, jednotka opäť začne pracovať v predtým zvolenom režime. Nastavená teplota bola dosiahnutá, po čom jednotka vypne kompresor. Jednotka bude pokračovať v prevádzke, keď teplota opäť kolíše.
<b>Vnútornej jednotka vyžaruje bielu hmlu</b>	V vlhkých oblastiach môže veľký teplotný rozdiel medzi vzduchom v miestnosti a klimatizovaným vzduchom spôsobiť bielu hmlu.
<b>Vnútornej aj vonkajšej jednotky vypúšťajú bielu hmlu</b>	Keď sa jednotka po odmrození znovu spustí v režime HEAT, môže vzniknúť biela hmla v dôsledku vlhkosti vzniknutej pri odmrazovaní.
<b>Vnútornej jednotka vydáva zvuky</b>	Zvuk prúdiaceho vzduchu môže nastať, keď sa žalúzie vrátia do polohy. Pískanie je počuť, keď je systém VYPNUTÝ alebo v režime COOL. Hluk je počuť aj pri prevádzke odtokového čerpadla (voliteľné). Po spustení jednotky v režime HEAT môže nastať pískavý zvuk v dôsledku rozťahovania a zmršťovania plastových častí jednotky.
<b>Vnútornej aj vonkajšej jednotky vydávajú zvuky</b>	Nízky syčavý zvuk počas prevádzky: Je to normálne a spôsobuje to chladivo, ktoré prechádza vnútornými aj vonkajšími jednotkami. Tichý syčavý zvuk pri štarte systému, práve prestal bežať alebo sa odmrazuje: Tento zvuk je normálny a spôsobuje ho zastavenie alebo zmena smeru chladiva. Pískavý zvuk: Bežné rozťahovanie a sťahovanie plastových a kovových častí spôsobené teplotnými zmenami počas prevádzky môže spôsobiť pískanie.

Potomstvo	Možné príčiny
Vonkajšia jednotka vydáva zvuky	Zariadenie vydáva rôzne zvuky podľa svojho aktuálneho prevádzkového režimu.
Prach sa uvoľňuje buď z vnútornej alebo vonkajšej jednotky	Zariadenie sa môže počas dlhších období nepoužívania hromadiť prachom, ktorý sa uvoľní pri zapnutí. Tento problém sa dá zmierniť tým, že počas dlhých období nečinnosti zakryje jednotku.
Zariadenie vydáva neprijemný zápach	Zariadenie môže absorbovať pachy z prostredia (ako nábytok, varenie, cigarety a pod.), ktoré sa uvoľňujú počas prevádzky. Filtre jednotky sú plesnivé a mali by sa vyčistiť. Kontaktujte priamo profesionálneho technika, aby ste vymenili výmenu.
Ventilátor vonkajšej jednotky nefunguje	Počas prevádzky sa rýchlosť ventilátora reguluje na optimalizáciu prevádzky produktu.

**POZNÁMKA:** Ak problém pretrváva, kontaktujte miestneho predajcu alebo najbližšie zákaznicke centrum. Poskytnite im podrobný popis poruchy zariadenia a číslo vášho modelu.

Keď nastanú problémy, pred kontaktovaním opravárenskej firmy si prosím skontrolujte nasledujúce body.

Problém	Možné príčiny	Riešenie
<b>Slabý chladiaci výkon</b>	Nastavenie teploty môže byť vyššie ako izbová teplota	Znížte nastavenie teploty
	Výmenník tepla na vnútornej alebo vonkajšej jednotke je špinavý	Kontaktujte priamo profesionálneho technika, aby vymenil výmenník tepla
	Vzduchový filter je špinavý	Kontaktujte priamo profesionálneho technika, aby vám vymenil vzduchový filter
	Vstup vzduchu alebo výstup ktorejkoľvek jednotky je upchatý	Vypnite jednotku, odstráňte prekážku a zapnite ju späť
	Dvere a okná sú otvorené	Uistite sa, že počas prevádzky jednotky sú všetky dvere a okná zatvorené
	Nadmerné teplo vzniká vďaka slnečnému žiareniu	Zatvorte okná a závesy počas období vysokého tepla alebo jasného slnka
	Príliš veľa zdrojov tepla v miestnosti (ľudia, počítače, elektronika atď.)	Znížte množstvo zdrojov tepla
Nízka hladina chladiva v dôsledku úniku alebo dlhodobého používania	Kontaktujte priamo profesionálneho technika na opravu	

Problém	Možné príčiny	Riešenie
<b>Zariadenie nefunguje</b>	Výpadok napájania	Počkajte, kým sa obnoví elektrina
	Elektrina je vypnutá	Zapni elektrinu
	Poistka je vypálená	Kontaktujte priamo profesionálneho technika na opravu poistky
	Batérie diaľkového ovládania sú vybité	Vymeniť batérie
	Trojminútová ochrana jednotky bola aktivovaná	Počkajte tri minúty po reštarte jednotky
	Časovač sa aktivuje	Vypnite časovač
<b>Jednotka často štartuje a končí</b>	V systéme je príliš veľa alebo príliš málo chladiva	Kontaktujte priamo profesionálneho technika na opravu
	Do systému vstúpil nestlačiteľný plyn alebo vlhkosť.	Kontaktujte priamo profesionálneho technika na opravu
	Systémový obvod je zablokovaný	Kontaktujte priamo profesionálneho technika na opravu
	Kompresor je pokazený	Kontaktujte priamo profesionálneho technika na opravu
	Napätie je príliš vysoké alebo príliš nízke	Nainštalujte manostat na reguláciu napätia
<b>Slabý vykurovací výkon</b>	Vonkajšia teplota je extrémne nízka	Použite pomocné vykurovacie zariadenie
	Studený vzduch vstupuje cez dvere a okná	Uistite sa, že počas používania sú všetky dvere a okná zatvorené
	Nízka hladina chladiva v dôsledku úniku alebo dlhodobého používania	Kontaktujte priamo profesionálneho technika na opravu
<b>Kontrolky stále blikajú</b>		
<b>Chybový kód sa objavuje a začína písmenami nasledovne vo výklade vnútornej jednotky:</b> <ul style="list-style-type: none"> <li>• E(x), P(x), F(x)</li> <li>• EH(xx), EL(xx), EC(xx)</li> <li>• PH(xx), PL(xx), PC(xx)</li> </ul>	Jednotka môže prestať fungovať alebo bezpečne pokračovať v prevádzke. Ak kontrolky stále blikajú alebo sa objavia chybové kódy, počkajte približne 10 minút. Problém sa môže vyriešiť sám. Ak nie, odpoj napájanie a potom ho znova pripoj. Zapni jednotku. Ak problém pretrváva, odpojte napájanie a kontaktujte najbližšie zákaznícke centrum.	

## Vyriešiť problém s vaším bezdrôtovým diaľkovým ovládačom

Problém	Možné príčiny	Riešenie
<b>Rýchlosť ventilátora sa nedá zmeniť.</b>	Skontrolujte, či je zvolený AUTO režim.	V režime AUTO sa rýchlosť ventilátora nastavuje automaticky a nedá sa meniť.
	Skontrolujte, či je zvolený režim SUCHO.	V režime SUCHO tlačidlo RÝCHLOSŤ ventilátora nefunguje. Rýchlosť ventilátora je možné meniť len v režimoch COOL, FAN a HEAT.
<b>Zobrazenie teploty je vypnuté</b>	Skontrolujte, či je zvolený režim FAN.	V režime FAN teplotu nie je možné nastavovať.
<b>TIMER VYPNUTÝ po určitom čase zmizne</b>	Ak bola aktivovaná funkcia TIMER OFF, operácia mohla byť dokončená.	Klimatizácia sa automaticky vypne v nastavenom čase a kontrolka zhasne.
<b>Indikátor TIMER ON po určitom čase zmizne</b>	Ak bola aktivovaná funkcia TIMER ON, operácia mohla byť dokončená.	Klimatizácia sa automaticky spustí v nastavenom čase a kontrolka zhasne.
<b>Keď stlačíte tlačidlo ON/OFF, neozýva sa žiadny zvuk.</b>	Skontrolujte, či je vysielateľ signálu diaľkového ovládača správne nasmerovaný na infračervený prijímač signálu vnútornej jednotky.	Nasmerujte diaľkový ovládač priamo na prijímač a dvakrát stlačte tlačidlo ON/OFF.

### POZNÁMKA











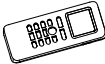

Ak váš problém pretrváva aj po vykonaní vyššie uvedených kontrol a diagnostiky, Turn O Vaša jednotka okamžite a kontaktujte autorizované servisné centrum.

Ak riešenie odporúča kontaktovať profesionálneho technika, prosím, nerobte to. Vykonávajte všetky operácie a kontaktujte priamo profesionálneho technika.

# PRODUKČNÁ INŠTALÁCIA

## PRÍSLUŠENSTVO

Klimatizácia je vybavená nasledujúcimi doplnkami. Použite všetky inštaláčne diely a príslušenstvo na inštaláciu klimatizácie. Nesprávna inštalácia môže viesť k úniku vody, úrazu elektrickým prúdom a požiaru, alebo spôsobiť zlyhanie zariadenia. Veci, ktoré nie sú súčasťou klimatizácie, musia byť zakúpené samostatne.

Názov doplnkov	Q'ty(pc)	Tvar	Názov doplnkov	Q'ty(pc)	Tvar
Manuál	2~4		Diaľkový ovládač (niektoré modely)	1	
Kryt ochrany potrubia Refirgenout in/out	2		Pripojovací vodič pre displej (2m) (niektoré modely)	1	
Medená matica	2		Magnetický krúžok (omotajte elektrické vodiče S1 a S2 (P & Q & E) 1 okolo magnetického kruhu dvakrát) S1 a S2 (P & Q & E)		
Káblový diaľkový ovládač (s balením)	1		(niektoré modelky)		
Plášť výstupnej rúry (niektoré modely)	1		Magnetický krúžok (Po inštalácii ho pripojte na spojovací kábel medzi vnútornou a vonkajšou jednotkou.) (niektoré modelky)	Závisí od modelu	
Zapínanie výstupnej rúry (niektoré modely)	1~2 (v závislosti od modelu)		Gumový krúžok na ochranu kábla (niektoré modely)	1	
Odtoková spojka a tesniaci krúžok (niektoré modely)	1		Zobrazovací panel *Len na testovanie 1 (niektoré modely - KJR-120G, KJR-120H)		

### Voliteľné príslušenstvo

Existujú dva typy diaľkových ovládačov: káblové a bezdrôtové.

Vyberte si diaľkový ovládač podľa preferencií a požiadaviek zákazníka a nainštalujte ho na vhodné miesto.

Odporúčania pri výbere vhodného diaľkového ovládača nájdete v katalógoch a technickej literatúre.

### Zobrazovací panel

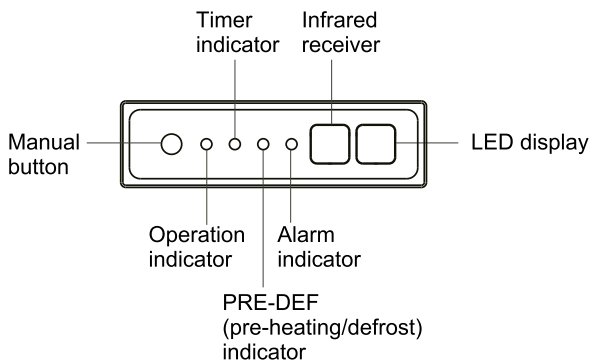

**MANUÁLNE tlačidlo:** Toto tlačidlo vyberá režim v nasledujúcom poradí: AUTO, NÚTENÉ CHLADENIE, VYPNUTÉ. Režim NÚTENÉHO CHLADENIA: V režime NÚTENÉHO CHLADENIA bliká kontrolka Operácia. Systém potom prejde na AUTO po ochladení pri vysokej rýchlosti vetra na 30 minút. Diaľkové ovládanie bude počas tejto operácie deaktivované. **VYPNUTÝ režim:** Keď je zobrazovací panel vypnutý, zariadenie sa vypne a diaľkové ovládanie sa znovu aktivuje.

## Prevádzkové podmienky

Ak sa vaša klimatizácia používa mimo nasledujúcich teplotných rozsahov, môžu sa aktivovať určité bezpečnostné prvky, ktoré spôsobia jej deaktiváciu.

Typ s invertorovým rozdelením			
	COOL režim	HEAT režim	SUCHÝ režim
Izbová teplota	17°C - 32°C (62°F - 90°F)	0°C - 30°C (32°F - 86°F)	10°C - 32°C (50°F - 90°F)
Vonkajšia teplota	-15°C - 50°C (5°F - 122°F) (Pre modely s nízko teplotným chladením -20°C - 24°C 0°C - 50°C systémy.)	(32°F - 122°F)	(-4°F - 75°F)
Vonkajšia vonkajšia teplota 0°C	0°C - 52°C (Pre špeciálne 32°F - 126°F) 0°C - 52°C	(5°F - 75°F) (32°F - 126°F) tropické modely -15°C - 24°C	

**PRE VONKAJŠIE JEDNOTKY S POMOČNÝM ELEKTRICKÝM OHRIEVAČOM**  
Keď vonkajšia teplota klesne pod 0 °C

(32°F), silno

Odporúčam ponechať  
Jednotka vôbec zapojená  
Je čas zabezpečiť hladkosť  
Pokračujúce vystúpenia.

Typ s pevnou rýchlosťou			
	COOL režim	HEAT režim	SUCHÝ režim
Izbová teplota	17°C-32°C (62°F-90°F)	0°C-30°C (32°F-86°F)	10°C-32°C (50°F-90°F)
Vonkajšia teplota	18°C-43°C (64°F-109°F)	-7°C-24°C (19°F-75°F)	11°C-43°C (52°F-109°F)
	-7°C-43°C (19°F-109°F) (Pre modely s nízko teplotnými chladiacimi systémami)		18°C-43°C (64°F-109°F)
	18°C-52°C (64°F-126°F) (Pre špeciálne tropické modely)		18°C-52°C (64°F-126°F) (Pre špeciálne tropické modely)

## Veľkosť spojovacej rúry

Diely si musíte kúpiť samostatne. Poradte sa s predajcom o správnej veľkosti potrubia pre zariadenie, ktoré ste kúpili.

Názov	Veľkosť	
Spojovacie potrubie	Kvapalinová strana	Φ 6,35 (1/4 palca)
		Φ 9,52(3/8in)
	Plynová strana	Φ 9,52(3/8in)
		Φ 12.7(1/2in)
		Φ 16(5/8in)

## ZHRNUTIE INŠTALÁCIE

1

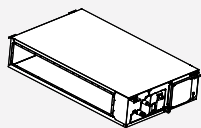

Nainštalujte vnútornú jednotku

2

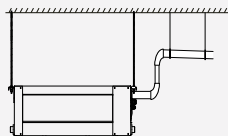

Inštalácia odtokovej rúry

3

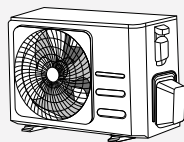

Nainštalujte vonkajšiu jednotku

6

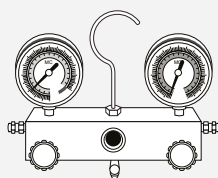

Evakuujte chladiaci systém

5

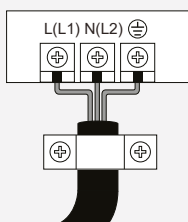

Pripojte káble

4

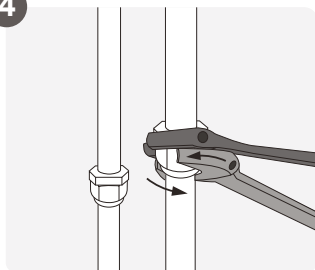

Pripojte potrubia chladiva

7

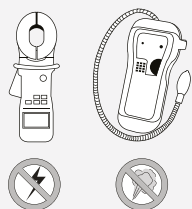

Vykonajte skúšobný beh

# PREHĽAD PRODUKTU

## POZNÁMKA K ILUSTRÁCIÁM:

Ilustrácie v tomto manuáli slúžia na vysvetľovanie. Skutočný tvar vašej vnútornej jednotky môže byť mierne odlišný. Skutočný tvar musí prevládať.

Inštalácia musí byť vykonaná v súlade s požiadavkami miestnych a národných noriem. Inštalácia môže byť v rôznych oblastiach mierne odlišná.

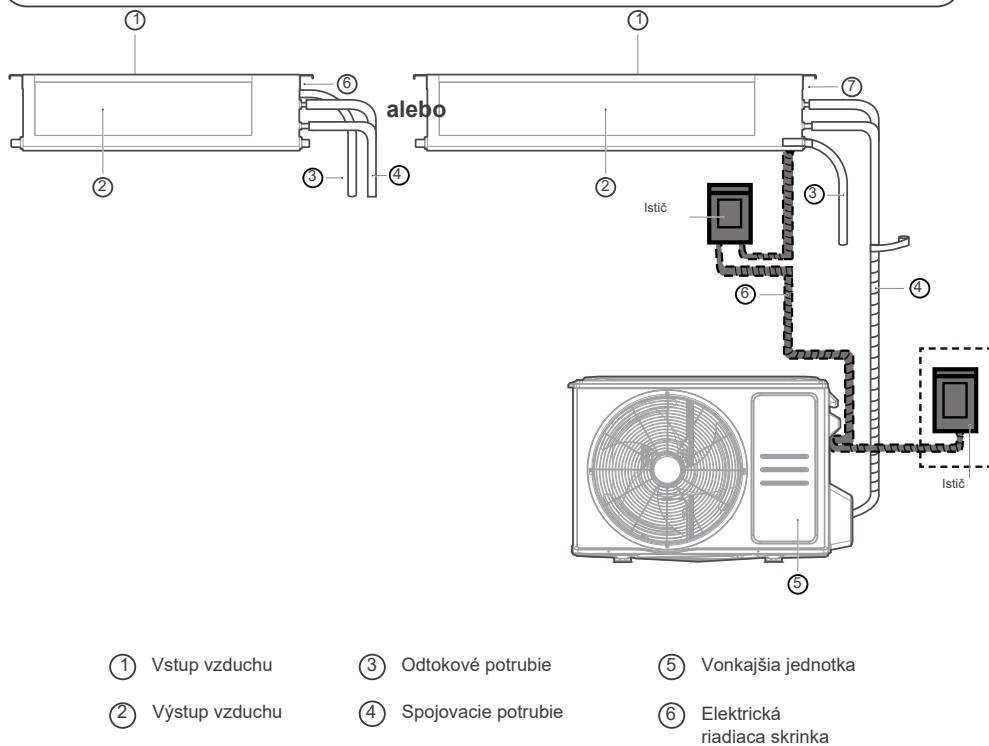

# Inštalácia vnútornej jednotky

## 1 Výber miesta inštalácie

### POZNÁMKA

Pred inštaláciou vnútornej jednotky si musíte vybrať vhodné miesto. Nasledujú štandardy, ktoré vám pomôžu vybrať vhodné miesto pre jednotku.

### Správne miesta inštalácie spĺňajú nasledujúce normy:



✓ Dostatok miesta pre inštaláciu a údržbu. prepojenie potrubia a odtokovej rúry.



✓ Z ohrievačov nie je priame žiarenie.



✓ Vstup a výstup vzduchu Prúdenie vzduchu sa môže naplniť. Strop je vodorovný a jeho konštrukcia nie je zablokovaná. celá miestnosť udrží váhu vnútornej jednotky.



Pre Severnú Ameriku sa modely s chladiacou kapacitou 9000Btu až 18000Btu vzťahujú len na jednu miestnosť.

### NEINŠTALUJTE jednotku na nasledujúcich miestach:

- ⊗ Oblasti s ťažbou ropy alebo frakovaním
- ⊗ Uzavreté priestory, ako sú skrinky
- ⊗ Pobrežné oblasti s vysokým obsahom soli vo vzduchu
- ⊗ Kuchyne využívajúce zemný plyn
- ⊗ Oblasti s žieravými plynmi vo vzduchu, ako sú termálne pramene
- ⊗ Oblasti so silnými elektromagnetickými vlnami
- ⊗ Priestory, kde sa skladujú horľavé materiály alebo plyn
- ⊗ Oblasti, kde dochádza k výkyvom energie, ako sú továrne
- ⊗ Miestnosti s vysokou vlhkosťou, ako sú kúpeľne alebo práčovne

## 2 Potvrdiť veľkosti inštalácie

### Miesto inštalácie

Vzdialenosť medzi umiestnenou vnútornou jednotkou by mala spĺňať špecifikácie ilustrované na nasledujúcom diagrame.

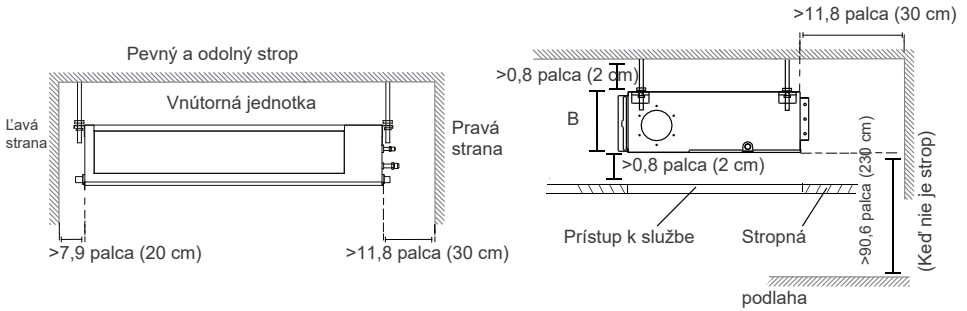

### Údržbový priestor

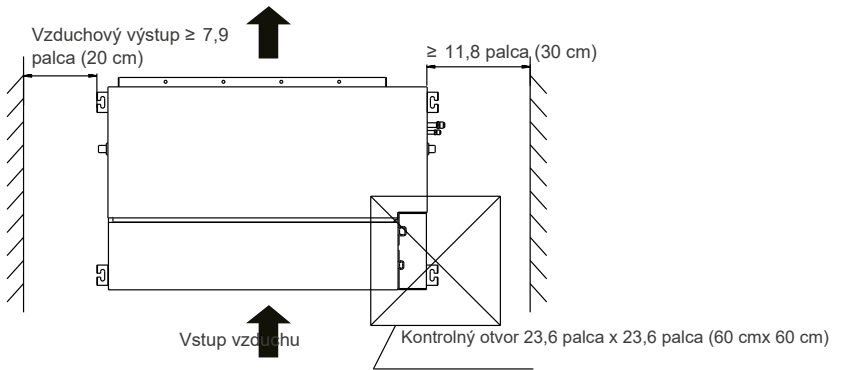

3.1. Prosím, pozrite sa na nasledujúce schémy, aby ste našli štyri otvory pre polohovacie skrutky na strope. Nezabudnite si označiť miesta, kde budete vŕtať otvory na háky do stropu.

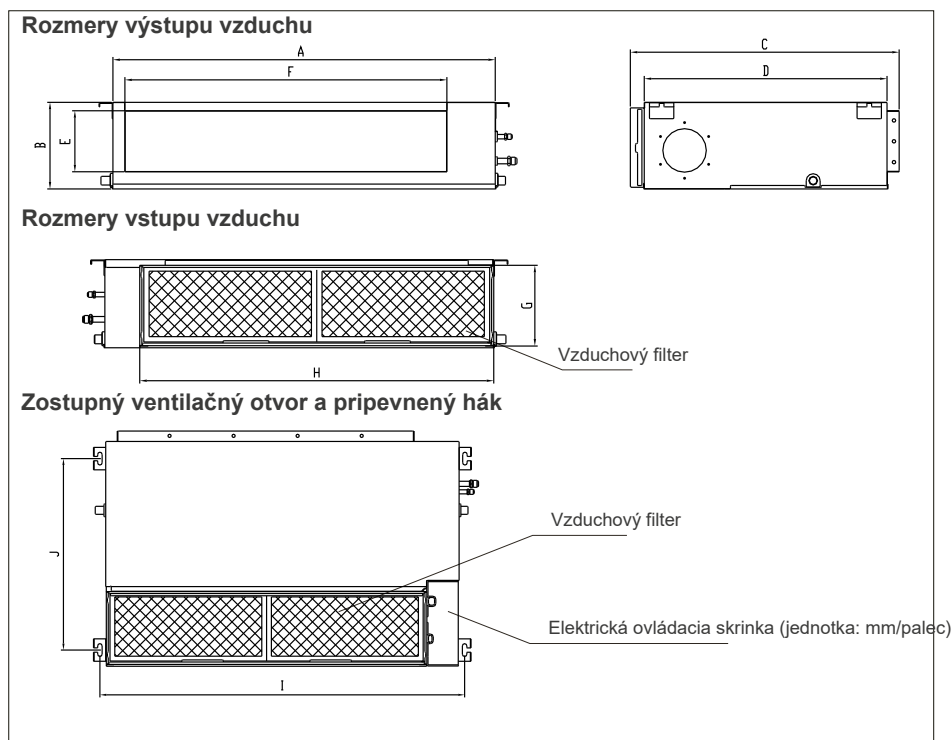

MODEL (Btu/h)	Obrysová dimenzia				Veľkosť otvoru na výstupe vzduchu		veľkosť vzduchového spätného otvoru		Veľkosť namontovaného h	
	A	B	C	D	E	F	G	H	I	J
9K/12K	700/27.6	200/7.9	506/19.9	450/17.7	152/6.0	537/21.1	186/7.3	599/23.6	741/29.2	360/14.2
18K	1010/39.8	200/7.9	506/19.9	450/17.7	152/6.0	847/33.3	186/7.3	909/35.8	1051/41.4	360/14.2

**Poznámka:** 18k v tabuľke vyššie sa nevzťahuje na európske modely.

## 3.2 Pokyny na inštaláciu stropných skrutiek

### 1) Drevo

Montážne otvory pre hornú penu sa používajú ako pomocné polohovacie skrutky (ak je pena poškodená, rozostup medzi samotnými zdvíhacími výstupkami musí byť štandardný).

Umiestnite drevený držiak cez strešný nosník a potom namontujte závesné skrutky.

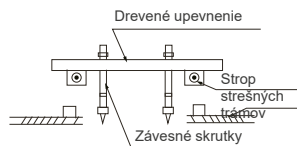

### 2) Nové betónové tehly

Vložte alebo zasuňte skrutky.

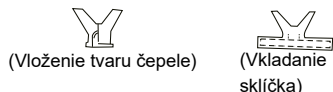

### 3) Pôvodné betónové tehly

Použijte skrutku na zasunutie, postroj na hrniec a paličku.

Skrutka na zasunutie ocelevej tyče (skrutka na zavesenie a vypustenie potrubia)

### 4) Oceľová strešná nosná konštrukcia

1. Inštalácia a použitie nosného oceleového uhla.

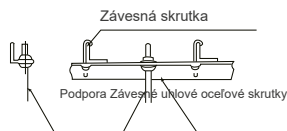

## ⚠ UPOZORNENIE

Telo jednotky musí byť úplne zarovnané s otvorom. Pred pokračovaním sa uistite, že jednotka aj otvor majú rovnakú veľkosť.

2. Po dokončení inštalácie hlavného telesa inštalujte a montujte potrubia a vodiče. Pri výbere, kde začať, určte smer potrubí, ktoré sa majú vytriahnuť. Najmä v prípadoch, keď je zapojený strop, zarovnajtie potrubia s chladivom, odtoky a vnútorné a vonkajšie potrubia s ich spojovacími bodmi pred montážou jednotky.

3. Inštalácia závesných skrutiek.

- Prestrihni strešný trám.
- Posilnite miesto, kde bol rez vykonaný. Spevnite strešný nosník.

4. Po výbere miesta inštalácie zarovnajtie potrubia s chladivom, odtokom, ako aj vnútorné a vonkajšie vodiče s ich prípojnými bodmi pred montážou jednotky.

5. Vytvárať 4 otvory hlboké 10 cm (4") na miestach stropných hákov vo vnútornom strope. Uistite sa, že držíte vrtáčku pod uhlom 90° voči stropu.

6. Upevnite skrutku pomocou priložených podložiek a matíc.

7. Namontujte štyri závesné skrutky.

8. Namontovať vnútornú jednotku aspoň s dvoma ľuďmi, ktorí ju zdvihnú a upevnia. Do závesných otvorov jednotky vložte závesné skrutky. Upevnite ich pomocou priložených podložiek a matíc.

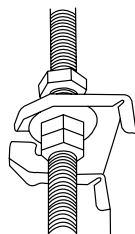

9. Namontujte vnútornú jednotku na závesné zariadenie skrutky s blokom. Umiestnite vnútornú jednotku rovno pomocou ukazovateľa hladiny, aby ste zabránili únikom.

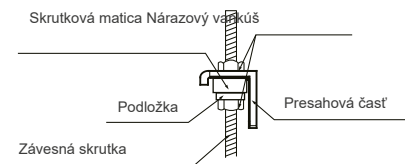

**POZNÁMKA:** Skontrolujte, že minimálny sklon odtoku je 1/100 alebo viac.

1. Inštalujte filter (voliteľne) podľa veľkosti vstupu vzduchu.
2. Nainštalovať pláténé prepojenie medzi karosériou a kanálom.
3. Vstup vzduchu a výstupný kanál by mali byť dostatočne ďaleko od seba, aby sa predišlo skratu v priechode vzduchu.
4. Pripojte potrubie podľa nasledujúceho diagramu:

- Stropom montované plátňo viazanie Plátňové viazanie

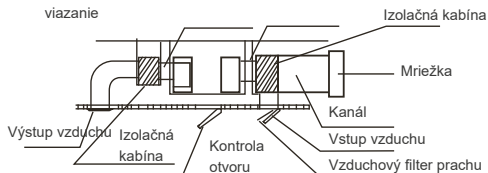

#### POZNÁMKA:

1. Minimálna dĺžka potrubia by mala byť viac ako 1 m a upevnená na vstupe a výstupe vzduchu skrutkami (platí pre jednotku, kde vstupný a výstupný filter nie sú upevnené skrutkami), alebo musí byť prívod a výstup vzduchu namontované s mriežkou, ktorá musí byť pripravená skrutkami k vzduchovému kanálu.
2. Neumiestňujte závažia z pripájacieho potrubia na vnútornú jednotku.
3. Pri pripájaní potrubia použite nehorľavý plátňový prípojný prvok, aby ste zabránili vibráciám.
4. Izolačná pena musí byť obalená mimo potrubia, aby sa zabránilo kondenzátu. Na zníženie šumu je možné pridať vnútorný kanál pod vrstvou, ak to koncový používateľ vyžaduje.

#### ⚠ UPOZORNENIE

Uistite sa, že žiadna časť ľudského tela sa po inštalácii nemôže dotýkať vnútorných komponentov zariadenia.

1. Take o ventilačný panel a prírubu.

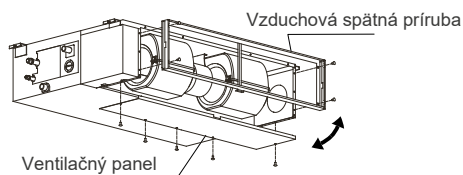

Zadný ventilačný panel ohýbajte o 90 stupňov pozdĺž prerušovanej čiary do klesajúceho ventilačného panelu. (niektoré modelky)

2. Zmeniť montážne polohy ventilačného panelu a príruby na vzduch.
3. Pri inštalácii filtračnej siete ju vložte do príruby, ako je znázornené na nasledujúcom obrázku.

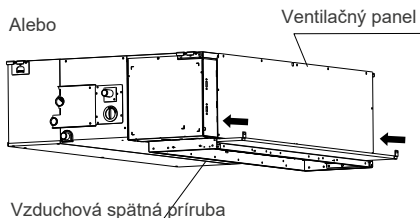
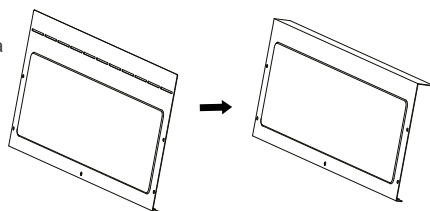
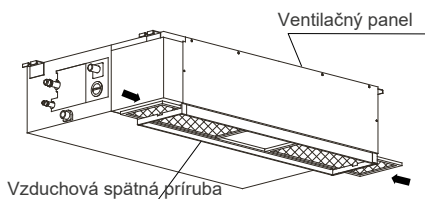

**POZNÁMKA:** Všetky figúrky v tomto manuáli slúžia len na demonštračné účely. Klimatizácia, ktorú ste si kúpili, môže byť trochu odlišného dizajnu, no podobného tvaru.

Rozmer:

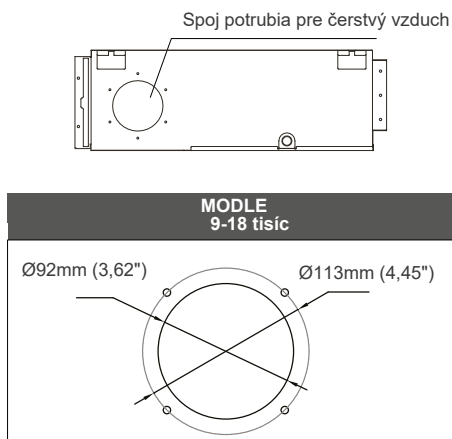

(Zadný ventilovaný panel je použitý ako príklad)

### 1) Údržba motora:

1. Take o Vetraný panel. Puzdro
2. Take o ventilátora. Motor.
3. Take o

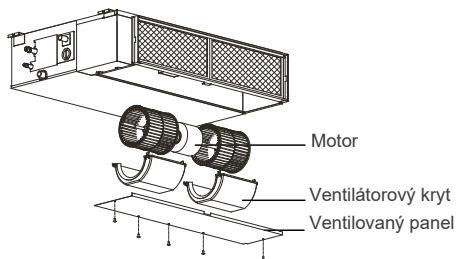

### 2) Údržba čerpadiel:

1. Odstráňte štyri skrutky z odtokového čerpadla.
2. Odpojte napájanie čerpadla a kábel prepínača hladiny vody.
3. Odpojte čerpadlo.

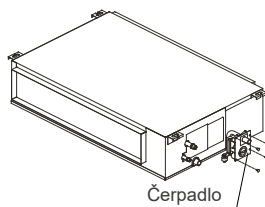

1. Určiť polohu otvoru v stene na základe umiestnenia vonkajšej jednotky.
2. Použitím 65mm (2,5in) alebo 90mm (3,54in) (v závislosti od modelu) vrtáka do steny vyvrtajte diery. Uistite sa, že otvor je vyvrtaný mierne nadol, aby vonkajší koniec otvoru bol približne o 12 mm (0,5 palca) nižšie ako vnútorný. To zabezpečí správne odtok vody.
3. Vložte ochrannú stenu cu do diery. To chráni okraje otvoru a pomôže ho utesniť po dokončení inštalácie.

### ⚠ UPOZORNENIE

Pri vŕtaní otvoru v stene sa uistite, že sa vyhnete káblom, inštaláciám a iným citlivým komponentom.

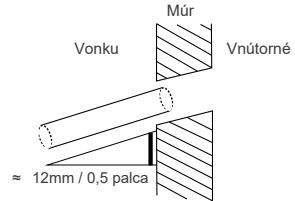

Odtokové potrubie sa používa na odvádzanie vody z jednotky. Nesprávna inštalácia môže spôsobiť poškodenie jednotky a majetku.

### ⚠ UPOZORNENIE

- Izolácia všetkých potrubí, aby sa zabránilo kondenzácii, ktorá by mohla viesť k poškodeniu vodou.
- Ak je odtoková rúra ohnutá alebo nesprávne nainštalovaná, môže unikáť voda a spôsobiť poruchu prepínača hladiny vody.
- V režime HEAT vonkajšia jednotka vypúšťa vodu. Uistite sa, že odtoková hadica je umiestnená na vhodnom mieste, aby ste predišli poškodeniu vodou a šmyku.
- **NEŤAHAJTE** odtokovú rúru silno. To by ho mohlo odpojiť.

### POZNÁMKA K NÁKUPU FAJOK

Inštalácia vyžaduje polyetylénovú trubicu (vonkajší priemer = 3,7-3,9 cm, vnútorný priemer = 3,2 cm), ktorú môžete získať vo vašom miestnom železiarstve alebo predajcovi.

### Inštalácia vnútorného odtokového potrubia

Nainštalujte odkvapovú rúru tak, ako je znázornené na nasledujúcom obrázku.

1. Zakryť odtokovú rúru tepelnou izoláciou, aby sa zabránilo kondenzácii a úniku.
2. Pripojte ústie odtokovej hadice k výstupnej rúre jednotky. Zatiahnite ústie hadice a pevne ho pripnite potrubnou sponou.

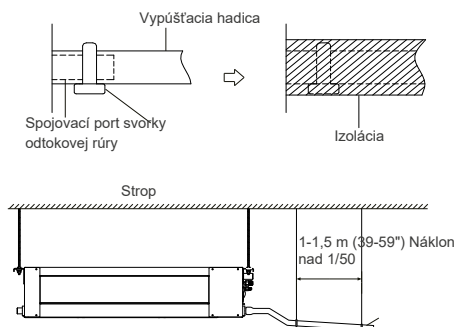

### POZNÁMKA K INŠTALÁCII ODTOKOVEJ RÚRY

- Pri použití predĺženého odkvapovacieho potrubia utiahnite vnútorné spojenie dodatočnou ochrannou trubicou. To zabraňuje tomu, aby sa uvoľnila.
- Odtoková rúra by mala klesať nadol so sklonom aspoň 1/50, aby zabránila spätnému prúdu vody do klimatizácie.
- Aby sa zabránilo preháňaniu potrubia, zavesťe dróty každých 1-1,5 m (39-59").
- Ak je výstup odtokovej rúry vyšší ako spoj čerpadla karosérie, použite zdvíhacie potrubie ako výstup výfuku vnútornej jednotky. Zdvíhacie potrubie nesmie byť umiestnené vyššie ako 70 cm (27,6") od stropnej dosky. Vzdielenosť medzi jednotkou a zdvíhacím potrubím musí byť menšia ako 20 cm (7,9"). Nesprávna inštalácia môže spôsobiť, že voda sa vráti späť do jednotky a zaplaví sa.

- Aby ste predišli bublinám, udržujte odtokovú hadicu vodorovne alebo mierne prikrýť (<75mm / 3").

### Inštalácia odtokového potrubia pre jednotky s čerpadlom

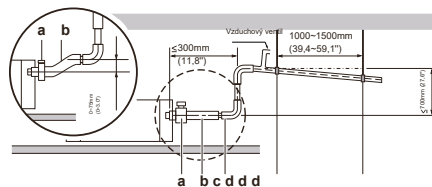

- a svorka (príslušenstvo)
- b Odtoková hadica (príslušenstvo)
- c Stúpajúce odtokové potrubie (vinylové potrubie s nominálnym priemerom 25 mm (0,98") a vonkajším priemerom 32 mm (1,26") (privod v teréne)
- d Zavesné tyče (poľné zásobovanie)

**POZNÁMKA:** Pri pripájaní viacerých odtokov inštalujte potrubia tak, ako je znázornené.

## Jednotky s čerpadlom

Vzduchový ventil (Každý vnútorný vzduch nie je povolený, jednotka musí mať ventiláciu) v zdvíhacej sekcii Vzduchový náklon 1/50 Vzduchový ventil

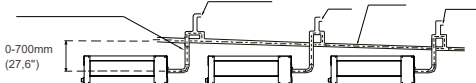

## Jednotky bez čerpadla

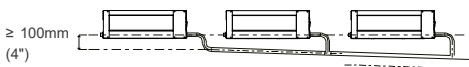

3. Preved'te odtokovú hadicu cez otvor v stene. Uistite sa, že voda odtéká na bezpečné miesto, kde nespôsobí poškodenie vodou alebo riziko šmyku.

**POZNÁMKA:** Výstup odtokovej rúry by mal byť aspoň 5 cm (1,9") nad zemou. Ak sa dotkne zeme, môže sa zablokovať a zlyhať. Ak vodu vypúšťate priamo do kanalizácie, uistite sa, že odtok má U alebo S potrubie, ktoré zachytáva pachy, ktoré by sa inak mohli vrátiť späť do domu.

## Test odvodnenia

Skontrolujte, či je odkvapová rúra voľná. Tento test by sa mal vykonať na novopostavených domoch pred asfaltovaním stropu.

## Jednotky bez pumpy.

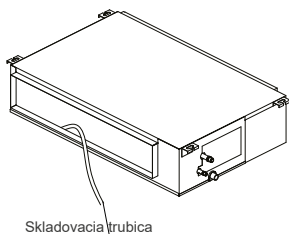

Naplnite misku s vodou 2 litrami vody. Skontrolujte, či nie je odkvapová rúra prekážajúca.

## Jednotky s čerpadlom.

1. Odstráňte kryt testu. Naplnite misku s vodou 2 litrami vody.

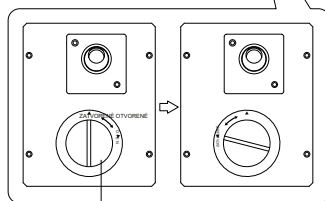
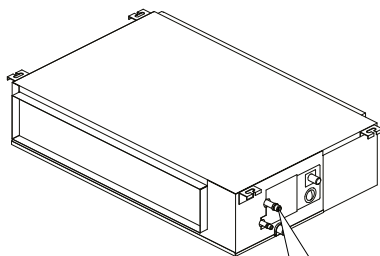

Testovací uzáver Skladová trubica

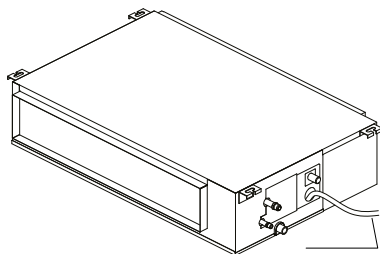

2. Zapnite jednotku v režime CHLADENIA. Budete počuť odtokové čerpadlo. Skontrolujte, či je voda správne odvádzaná (môže byť oneskorenie 1 minúta v závislosti od dĺžky odtokovej rúry), skontrolujte, či voda neuniká zo spojov.
3. Zapnúť klimatizáciu a nasadiť kryt späť.

# Nainštalujte svoju vonkajšiu jednotku

## 1 Výber miesta inštalácie

### POZNÁMKA: PRED INŠTALÁCIOU

Pred inštaláciou vonkajšieho zariadenia musíte zvoliť vhodné miesto. Nasledujú štandardy, ktoré vám pomôžu vybrať vhodné miesto pre jednotku.

Správne miesta inštalácie spĺňajú nasledujúce normy:

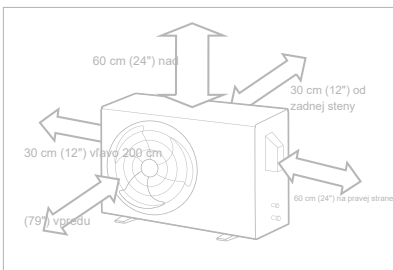

✓ Dobrá cirkulácia vzduchu, ✓ pevná a pevná – hluk z jednotky a vetrania, nebude rušiť iné miesto, dokáže jednotku udržať a nebude vibrovať. ľudia.

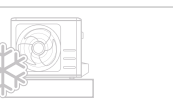

✓ Spĺňa všetky priestorové požiadavky uvedené v Požiadavkách na priestor inštalácie vyššie.

✓ Chránené pred dlhodobým obdobím Ak sa očakáva sneženie, vychýlime priame slnečné svetlo alebo dažď. Vhodné opatrenia na zabránenie hromadeniu ľadu a poškodeniu cievok.

POZNÁMKA: Inštalujte jednotku podľa miestnych predpisov a predpisov, medzi jednotlivými regiónmi môže byť mierne rozdiel.

### UPOZORNENIE:

#### ŠPECIÁLNE ASPEKTY PRE EXTRÉMNE POČASIE

##### Ak je jednotka vystavená silnému vetru:

Nainštalujte jednotku tak, aby ventilátor na výstupe vzduchu bol pod uhlom 90° voči smeru vetra. Ak je to potrebné, postavte pred jednotkou bariéru, ktorá ju ochráni pred extrémne silným vetrom. Pozrite si obrázky nižšie.

##### Ak je jednotka často vystavená silnému dažďu alebo snehu:

Postavte nad jednotku prístrešok, ktorý ju ochráni pred dažďom alebo snehom. Dávajte pozor, aby ste neprekážali prúdeniu vzduchu okolo jednotky.

##### Ak je zariadenie často vystavené slanému vzduchu (pri mori):

Použite vonkajšiu jednotku, ktorá je špeciálne navrhnutá proti korózii.

Úkryt Silný veter, zablokovaný vietor

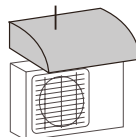
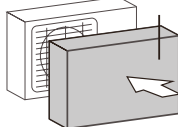
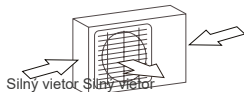

90° uhol k Postavte vietor Ba e Postavte úkryt smerom vetra na ochranu jednotky

#### NEINŠTALUJTE jednotku na nasledujúcich miestach:

⊘ Blízko prekážky, ktorá blokuje vstupy a výstupy vzduchu.

⊘ Blízko zvierat alebo rastlín, ktoré môžu byť poškodené horúcim vzduchom.

⊘ Na mieste vystavenom veľkému množstvu prachu

⊘ V blízkosti verejnej ulice, v preplnených priestoroch alebo tam, kde hluk z bytu ruší ostatných.

⊘ Blízko akéhokoľvek zdroja horľavého plynu.

⊘ Na mieste vystavenom nadmernému množstvu slaného vzduchu.

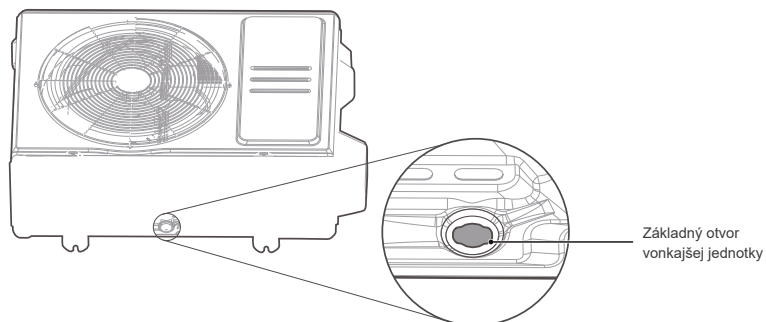
**Krok 1:**

Zistíte, kde je spodný otvor vonkajšieho bytu.

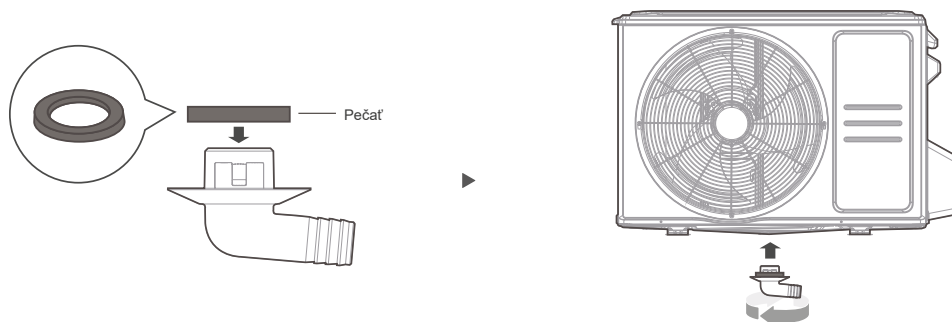
**Krok 2:**

- Na koniec odtokovej spojky, ktorá sa pripojí k vonkajšej jednotke, namontujte gumové tesnenie.
- Vložte odtokový spoj do otvoru v základnej vane jednotky. Odtokový spoj cvakne na miesto.
- Pripojte predĺženie odtokovej hadice (nie je súčasťou balenia) na odtokový spoj, aby ste počas režimu vykurovania presmerovali vodu z jednotky.

**! V CHLADNÝCH KLIMATICKÝCH PODMIENKACH**

V chladnom podnebí sa uistite, že odtoková hadica je čo najviac vertikálna, aby ste zabezpečili rýchly odtok vody. Ak voda odteká príliš pomaly, môže zamrznúť v hadici a zaplaviť jednotku.

## Kotviaca vonkajšia jednotka

### ⚠ UPOZORNENIE

PRI VRTANÍ DO BETÓNU SA ODPORÚČA OCHRANA OČÍ NEUSTÁLE.

- Vonkajšia jednotka môže byť ukotvená k zemi alebo k nástennému držiaku so skrutkou (M10). Pripravte montážnu základňu jednotky podľa nižšie uvedených rozmerov.
- Nasleduje zoznam rôznych vonkajších veľkostí jednotiek a vzdialeností medzi ich montážnymi nohami. Pripravte montážnu základňu jednotky podľa nižšie uvedených rozmerov.

### Typy a špecifikácie vonkajších jednotiek (split typ vonkajšia jednotka)

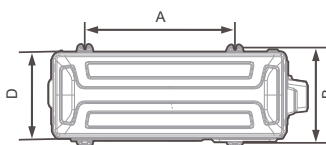
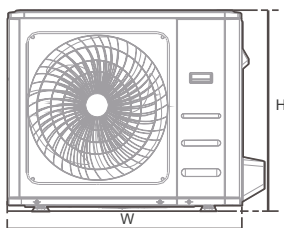

Pohľad zhora Pohľad spredu

(jednotka: mm/inch)

Rozmery vonkajšej jednotky W x H x D	Rozmery montáže	
	Vzdialenosť A	Vzdialenosť B
770x555x300 (30,3x21,8x11,8)	487 (19.2)	298 (11.7)
765x555x303 (30.1x21.8x11.9)	452 (17.8)	286(11.3)
805x554x330 (31,7x21,8x12,9)	511 (20.1)	317 (12.5)
890x673x342 (35x26,5x13,46)	663 (26.1)	354 (13.94)

### Rady sériovej inštalácie

Vzťahy medzi H, A a L sú nasledovné.

	L	A
L ≤ H	L ≤ 1/2 H	25 cm / 9,8" alebo viac
	1/2H < L ≤ H	30 cm / 11,8" alebo viac
L > H	Nedá sa nainštalovať	

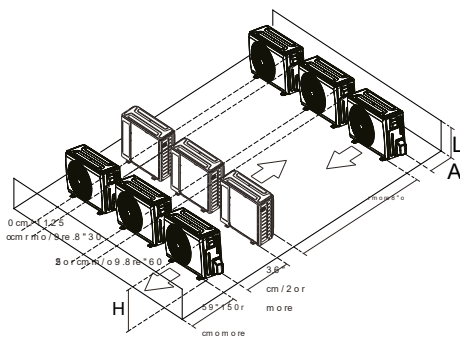

### POZNÁMKA

H: Výška jednotky L: Výška steny za jednotkou A: Vzdialenosť medzi jednotkou a stenou

# PRÍPOJKA NA POTRUBIE CHLADIVA

Pri pripájaní chladiacich potrubí NEDOVOLTE , aby sa do jednotky dostali iné látky alebo plyny než určené chladivo. Prítomnosť iných plynov alebo látok znižuje kapacitu zariadenia a môže spôsobiť abnormálne vysoký tlak v chladiacom cykle. To môže spôsobiť výbuch a zranenia.

## Poznámky o dĺžke pískal a výške

Maximálna dĺžka a výška pádu sú založené na modeloch. (Jednotka: m/ft.)

Typ modelu	Kapacita (Btu/h)	Dĺžka potrubia	Maximálna výška pádu
Typ rozdelenia frekvencie v Severnej Amerike, Austrálii a EÚ	<15K	25/82	10/32.8
	≥ 15K-<18K	30/98.4	20/65.6
Iný typ rozdelenia	9-12K	15/49	8/26
	18K	25/82	15/49

Uistite sa, že dĺžka potrubia chladiva, počet ohybov a výška spádu medzi vnútornými a vonkajšími jednotkami spĺňajú požiadavky uvedené v tabuľke vedľa neho:

### ⚠ UPOZORNENIE

#### Olejové pasce

Ak sa olej vracia späť do kompresora vonkajšej jednotky, môže to spôsobiť kompresiu kvapaliny alebo zhoršenie návratu oleja. Ropné pasce v stúpajúcom plynovom potrubí tomu môžu zabrániť.

Olejový zachytávač by mal byť inštalovaný každých 6 m (20 stôp) vertikálneho stúpacieho potrubia (<36000Btu/h jednotka).

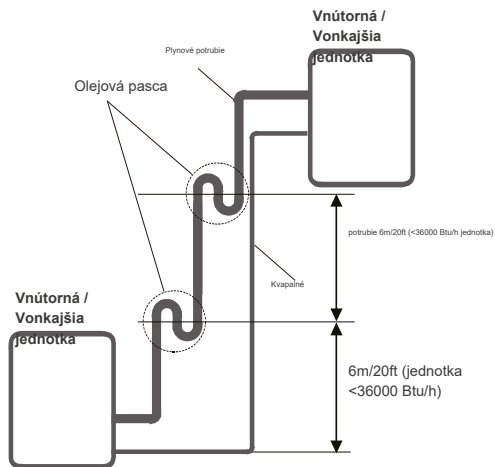

### ! UPOZORNENIE

- Rozvetvená rúra musí byť inštalovaná horizontálne. Uhol väčší ako 10° môže spôsobiť poruchu.
- **NEINŠTALUJTE spojovacie potrubie, kým nie sú nainštalované vnútorné aj vonkajšie jednotky.**
- Izolujte plynové aj kvapalné potrubie, aby ste zabránili kondenzácii.

### Krok 1: Vyrezať potrubia

Pri príprave chladiacich potrubí venujte extra pozor, aby ste ich správne odrezali a rozšírili. To zabezpečí plynulú prevádzku a minimalizuje potrebu budúcej údržby.

Zmerajte vzdialenosť medzi

- vnútorné a vonkajšie jednotky.
- Pomocou kliešťa na rúry prerežte rúru o niečo dlhšia ako meraná vzdialenosť.
- Uistite sa, že rúra je prerezaná na Perfektný uhol 90°.

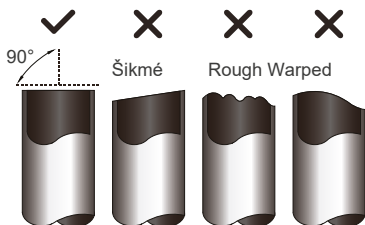

### ● NEDEFORMUJTE

#### POTRUBIE PRI REZANÍ

Buďte obzvlášť opatrní, aby ste potrubie nepoškodili, nepoškodili alebo nedeformovali počas rezania. To výrazne zníži zahrievanie

### Krok 2: Odstráňte nože

Chĺpky môžu naraziť na vzduchotesné utesnenie prípojky chladiva. Musia byť úplne odstránené.

- Držte rúru pod uhlom nadol, aby ste zabránili tomu, aby do rúry spadli osere.
- Pomocou rozvrtaču alebo nástroja na odstraňovanie otrepop odstráňte všetky osetry z odrezanej časti rúry.

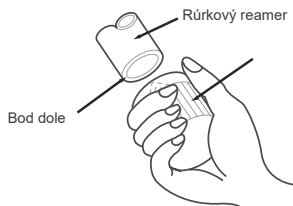

### Krok 3: Konce rozširovacej rúry

Správne rozšírenie je nevyhnutné na dosiahnutie vzduchotesného tesnenia.

- Po odstránení bŕzd z prerezaného potrubia utesnite konce PVC páskou, aby ste zabránili vstupu cudzích materiálov do potrubia.
- Obaliť potrubie izolačným materiálom.
- Umiestnite rozťahovacie matice na oba konce potrubia. Uistite sa, že sú otočené správnym smerom, pretože ich nemôžete nasadiť ani zmeniť smer po rozšírení.

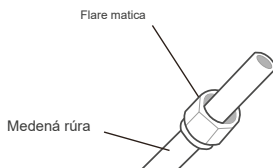

- Odstráňte PVC pásku z koncov potrubia, keď ste pripravení vykonať rozšírenie.

- Svorka na konci rúry. Koniec rúry musí presahovať formu rozšírenia.

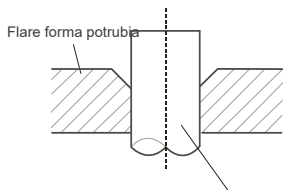

- Priložte na formu rozširovací nástroj.
- Otočte rukoväť rozťahovacieho nástroja v smere hodinových ručičiek, kým nie je rúra úplne rozšírená.

## PREDĽŽENIE POTRUBIA ZA HRANICE FORMY FLARE

Hrúbka potrubia	Uťahnutie krútiaceho momentu	Rozmer záblesku(A) (Jednotka:mm/inch)		Tvar rozšírenia
		Min.	Max.	
Ø 6.35 (Ø 1/4")	18-20 N.m (180-200kgf.cm)	8.4/0.33	8.7/0.34	
Ø 9.52 (Ø 3/8")	32-39 N.m (320-390kgf.cm)	13.2/0.52	13.5/0.53	
Ø 12.7 (Ø 1/2")	49-59 N.M. (490-590kgf.cm)	16.2/0.64	16.5/0.65	
Ø 16 (Ø 5/8")	57-71 námornej námornej cesty (570-710kgf.cm)	19.2/0.76	19.7/0.78	

- Odstráňte nástroj na rozšírenie a formu na rozšírenie, potom skontrolujte koniec rúry na praskliny a dokonca aj rozšírenie.

### Krok 4: Pripojte potrubia

Najprv pripojte medené potrubia k vnútornej jednotke, potom ju pripojte k vonkajšej jednotke. Najprv by ste mali pripojiť nízkotlakové potrubie, potom vysokotlakové potrubie.

- Pri pripájaní matíc naneste tenkú vrstvu chladiaceho oleja na rozšírené konce rúr.
- Zarovnajte stred dvoch potrubí, ktoré budete spájať.
- Ručne pevne utiahnite maticu na rozvodnicu.
- Pomocou kľúča uchopte maticu na hadičke jednotky.
- Pri pevnom držaní matice použite momentový kľúč na utiahnutie rozširovacej matice podľa hodnôt krútiaceho momentu uvedené v tabuľke.

## UPOZORNENIE

Pri pripájaní alebo odpájaní potrubí k jednotke používajte kľúč aj momentový kľúč.

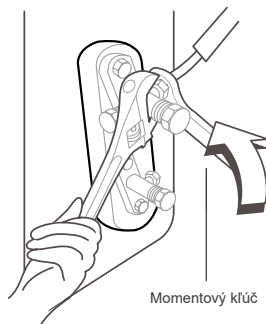

## UPOZORNENIE

Uistite sa, že okolo potrubia je izolácia. Priamy kontakt s holým potrubím môže spôsobiť popáleniny alebo omrzliny.

- Uistite sa, že rúra je správne pripojená. Prílišné utiahnutie môže poškodiť ústie zvona a nedostatočné utiahnutie môže viesť k úniku vody.

## UPOZORNENIE MINIMÁLNY POLOMER OHYBU

Opatrne ohnite hadičku v strede podľa diagramu nižšie.

NEOHÝBAJTE hadičku viac ako 90° ani viac ako 3-krát.



min-polomer 10 cm (3'9")

- Po pripojení medených potrubí k vnútornej jednotke omotajte napájací kábel, signálny kábel a potrubie spolu s viazacou páskou.

## UPOZORNENIE

NEPREPLETAJTE signálový kábel s inými vodičmi. Pri balení týchto vecí dokopy. Neprepletajte ani neprekrývajte signálový kábel s inými káblami.

# OPATRENIA PRI ELEKTROINŠTALÁCII

## **⚠ UPOZORNENIE**

PRED VYKONANÍM AKÝCHKOL'VEK ELEKTRICKÝCH PRÁČ SI PREČÍTAJTE TIETO VAROVANIA.

Všetka elektroinštalácia musí spĺňať miestne a národné elektrické predpisy, predpisy a musí byť inštalovaná licencovaným elektrikárom.

Všetky elektrické spojenia musia byť vykonané podľa schémy elektrického pripojenia, ktorá sa nachádza na paneloch vnútorných a vonkajších jednotiek.

Ak dôjde k vážnemu bezpečnostnému problému s napájaním, okamžite ukončíte prácu. Vysvetlite klientovi svoje dôvody a odmietnite inštaláciu jednotky, kým nebude bezpečnostný problém riadne vyriešený.

Napájacie napätie by malo byť v rozmedzí 90-110 % menovitého napätia. Nenáročný zdroj napájania môže spôsobiť poruchu, elektrický šok alebo požiar.

Odporúča sa inštalácia vonkajšieho prepäťového potlačovača na vonkajšom odpojovači.

Ak sa napájanie pripája k pevnému vedeniu, musí byť do pevného vedenia zabudovaný vypínač alebo kruhový istič, ktorý odpojí všetky póly a má kontaktný odstup aspoň 1/8 palca (3 mm). Kvalifikovaný technik musí použiť schválený istič alebo vypínač.

Pripájajte jednotku len k jednotlivému vetvovému okruhu. Neprípájajte k tejto zásuvke ďalší spotrebič.

Uistite sa, že klimatizácia je správne uzemnená.

Každý vodič musí byť pevne pripojený. Uvoľnené vedenie môže spôsobiť prehriatie svorky, čo vedie k poruchám produktu a možnému požiaru.

Nedovoľte, aby sa vodiče dotýkali alebo opierali o hadičku chladiva, kompresor alebo akékoľvek pohyblivé časti v jednotke.

Ak má jednotka pomocný elektrický ohrievač, musí byť inštalovaný aspoň 1 meter (40 palcov) od akýchkoľvek horľavých materiálov.

Aby ste sa vyhli úrazu elektrickým prúdom, nikdy sa nedotýkajte elektrických komponentov krátko po vypnutí napájania. Po zapnutí napájania vždy počkajte 10 minút alebo viac, kým sa dotknete elektrických komponentov.

Uistite sa, že neprekrývate elektrické vedenie so signálnym vedením. To môže spôsobiť

skreslenie, rušenie alebo možné poškodenie dosiek plošných spojov.

Žiadne iné zariadenia by nemali byť pripojené na rovnaký napájací obvod.

Pripojte vonkajšie vodiče pred pripojením vnútorných vodičov.

## **⚠ UPOZORNENIE**

PRED VYKONANÍM AKÝCHKOL'VEK ELEKTRICKÝCH ALEBO ELEKTROINŠTALAČNÝCH PRÁČ VYPNITE HLAVNÉ NAPÁJANIE SYSTÉMU.

## POZNÁMKA NA PREPÍNAČI AIR

Ak je maximálny prúd klimatizácie vyšší ako 16A, použije sa vzduchový spínač alebo spínač proti úniku s ochranným zariadením (zakúpený samostatne). Ak je maximálny prúd klimatizácie nižší ako 16A, napájací kábel klimatizácie musí byť vybavený zástrčkou (zakúpenou samostatne). V Severnej Amerike by mala byť žiadosť nastavená podľa požiadaviek NEC a CEC.

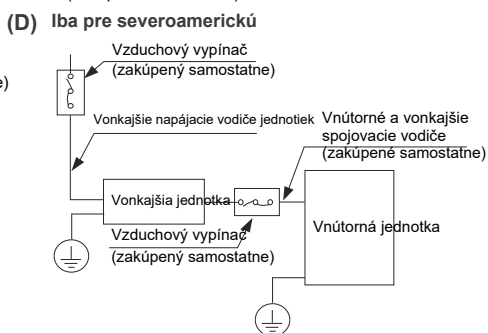
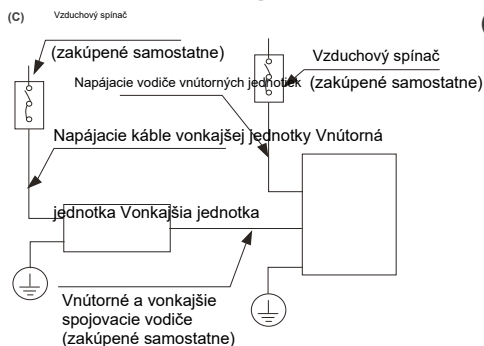
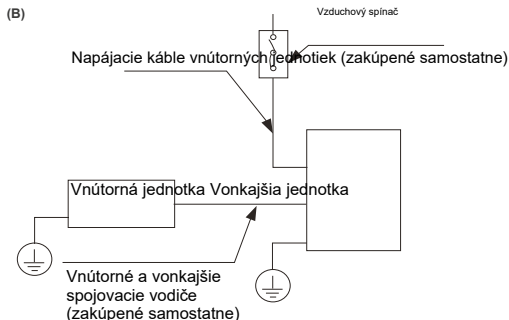
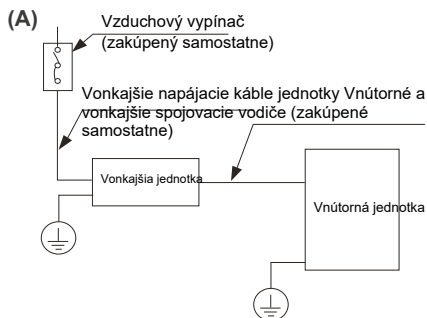

**POZNÁMKA:** Grafy slúžia len na vysvetlenie. Váš stroj môže byť trochu odlišný. Skutočný tvar musí prevládať.

## ZAPOJENIE VONKAJŠEJ JEDNOTKY

### ⚠ UPOZORNENIE

Pred vykonaním akýchkoľvek elektrických alebo elektroinštalačných prác vypnite hlavný prúd systému.

Prípravte kábel na pripojenie a. Najprv si musíte vybrať správnu veľkosť kábla. Nezabudnite použiť káble H07RN-F.

**POZNÁMKA:** V Severnej Amerike si vyberte typ kábla podľa miestnych elektrických predpisov a predpisov.

## Minimálna prierezová plocha napájacích a signálnych káblov (pre porovnanie)

Nominálny prúd spotrebiča (A)	Nominálna prierečna plocha (mm)
$> 3 \text{ a} \leq 6$	0,75
$> 6 \text{ a} \leq 10$	1
$> 10 \text{ a} \leq 16$	1,5
$> 16 \text{ a} \leq 25$	2,5
$> 25 \text{ a} \leq 32$	4
$> 32 \text{ a} \leq 40$	6

## VYBERTE SPRÁVNU VEĽKOSŤ KÁBLA

Veľkosť napájacieho kábla, signálneho kábla, poistky a prepínača potrebného je určená maximálnym prúdom jednotky. Maximálny prúd je uvedený na menovke umiestnenej na bočnom paneli jednotky. Na výber správneho kábla, poistky alebo spínača sa pozrite na túto menovku.

**POZNÁMKA: V Severnej Amerike, prosím, vyberte správnu veľkosť kábla podľa minimálnej ampacity okruhu uvedenej na menovke jednotky.**

- Pomocou odstraňovačov drôtov odstráňte gumový plášť z oboch koncov signálneho kábla, čím odhalíte približne 15 cm (5,9") drôtu.
- Odstráňte izoláciu z koncov.
- Pomocou drôtového krimpovača natlačte na konce u-výstupky.

**POZNÁMKA: Pri pripájaní vodičov prísne dodržiavajte schému zapojenia, ktorá sa nachádza vo vnútri krytu elektrickej skrinky.**

2. Odskrutkujte kryt elektrického vedenia a odstráňte ho.

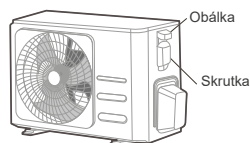

3. Pripojte u-lugy k svorkám. Zladiť farby/štítky vodičov s označeniami na svorkovnici. Pevne priskrutkujte u-lug každého vodiča na jeho príslušný terminál.

4. Kábel pripevnite svorkou.
5. Izolujte nepoužité vodiče elektrickou páskou. Držte ich ďalej od elektrických alebo kovových častí.
6. Znovu nainštalovať kryt elektrickej ovládacej skrinky.

# ZAPOJENIE VNÚTORNÝCH JEDNOTIEK

1. Pripravte kábel na pripojenie.
  - a. Pomocou odstraňovačov drôtov odstráňte gumový plášť z oboch koncov signálového kábla, aby ste odhalili približne 15 cm (5,9") vodiča.
  - b. Odstráňte izoláciu z koncov vodičov.
  - c. Pomocou krimpovača drôtov stlačte u-lugy na konce vodičov.
  - d. Pre spojovací kábel medzi vnútornými a vonkajšími jednotkami musí byť použitý medený kábel 4\*1,0 mm.
  - e. Najprv si musíte vybrať správnu veľkosť kábla. Nezabudnite použiť káble H07RN-F.

2. Odstráňte kryt elektrickej ovládacej skrinky na vašej vnútornej jednotke.
3. Pripojte u-lugy k svorkám.

Zladiť farby/štítky vodičov s štítkami na svorkovnici.  
Pevne sa zamotajte U-lug každého vodiča k jeho príslušnému terminálu. Pozrite si sériové číslo a schému zapojenia umiestnené na kryte elektrickej ovládacej skrinky.

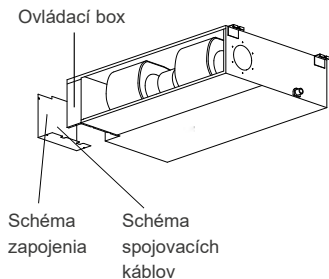

## Magnetický krúžok (ak je dodaný a zabalený s príslušenstvom)

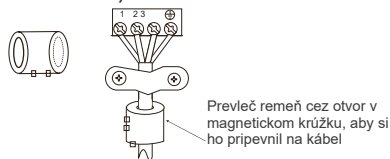

## ⚠ UPOZORNENIE

- Pri pripájaní vodičov prosím prísne dodržiavajte schému zapojenia.
- Chladiaci okruh sa môže veľmi zahriať. Držte prepojavací kábel ďalej od medenej trubice.

4. Kábel pripievňte svorkou. Kábel nesmie byť uvoľnený ani ťahať za u-výstupky.
5. Displej je potrebné nainštalovať do elektrickej ovládacej skrinky, displej musí byť inštalovaný vo vnútri elektrického ovládacieho boxu, pripiepený na plechových klipoch elektrickej ovládacej skrinky. (niektoré modely)

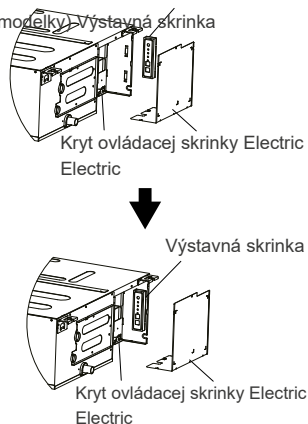

6. Znovu pripievniť kryt elektrickej skrinky.

## Špecifikácie napájania (neplatia pre Severnú Ameriku)

### POZNÁMKA

Elektrický prídavný ohrievač typu istič/poistka musí pridať viac ako 10 A. Špecifikácia ističa/poistky musí podliehať názvu jednotky. (platí pre austrálsky model)

## Špecifikácie vnútorného napájania

MODEL(Btu/h)		≤ 18K
MOC	FÁZA	1 Fáza
	VOLT	208-240V
ISTIČ/POISTKA(A)		25/20

## Špecifikácie vonkajšieho napájania

MODEL(Btu/h)		≤ 18K
MOC	FÁZA	1 Fáza
	VOLT	208-240V
ISTIČ/POISTKA(A)		25/20

## Špecifikácie nezávislého napájania

MODEL(Btu/h)		≤ 18K
POWER (vnútorné)	FÁZA	1 Fáza
	VOLT	208-240V
ISTIČ/POISTKA(A)		15/10
POWER (vonkajšie)	FÁZA	1 Fáza
	VOLT	208-240V
ISTIČ/POISTKA(A)		25/20

## Špecifikácie napájania invertora typu A/C

MODEL(Btu/h)		≤ 18K
POWER (vnútorné)	FÁZA	1 Fáza
	VOLT	220-240V
ISTIČ/POISTKA(A)		15/10
POWER (vonkajšie)	FÁZA	1 Fáza
	VOLT	220-240V
ISTIČ/POISTKA(A)		25/20

# LETECKÁ EVAKUÁCIA

## ● POZNÁMKA

Pri otváraní stopiek ventilov otáčajte šesťuholníkovým kľúčom, kým nenarazí na zátku. Nesnažte sa ventil viac otvoriť.

## Prípravy a opatrenia

Vzduch a cudzie látky v chladiacom okruhu môžu spôsobiť abnormálne zvýšenie tlaku, čo môže poškodiť klimatizáciu, znížiť jej účinnosť a spôsobiť zranenia. Použite vákuové čerpadlo a manomet na vyprázdnenie chladiaceho okruhu, čím odstránite akýkoľvek nekondenzovateľný plyn a vlhkosť zo systému. Evakuácia by mala prebehnúť pri počiatočnej inštalácii a pri presune jednotky.

## BEFORE PERFORMING EVACUATION

- ✓ Check to make sure the connective pipes between the indoor and outdoor units are connected properly.
- ✓ Check to make sure all wiring is connected properly.

## Pokyny na evakuáciu

1. Pripojte nabíjajúcu hadicu manometra k servisnému portu na nízkotlakom vonkajšej jednotky.
2. Pripojiť ďalšiu nabíjajúcu hadicu z manometra na vákuové čerpadlo.
3. Otvorte nízkotlakú stranu manometra. Drž vysokotlakú stranu zatvorenú.
4. Zapnite vákuové čerpadlo na evakuáciu systému.
5. Vysávajte aspoň 15 minút, alebo kým zložený prístroj neukáže -76 cmHG (-10.5 Pa).

### Vonkajšia jednotka Manifold Gauge

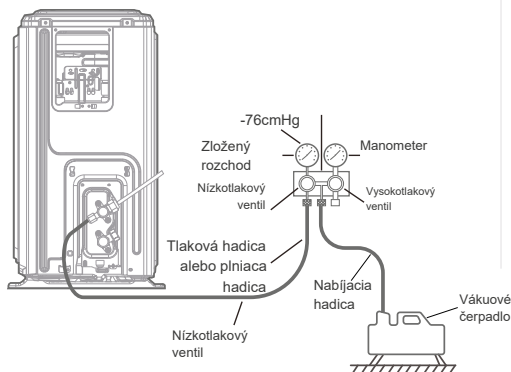

6. Zatvorte nízkotlakú stranu manometra a vypnite vákuové čerpadlo.
7. Počkat' 5 minút a potom skontrolovať, či nedošlo k zmene tlaku v systéme.
8. Ak dôjde k zmene tlaku v systéme, pozrite si sekciu Kontrola úniku plynu, kde nájdete informácie o tom, ako skontrolovať úniky. Ak sa tlak v systéme nemení, odskrutkujte uzáver z uzavretého ventilu (vysokotlakového ventilu).
9. Vložte šesťuholníkový kľúč do uzavretého ventilu (vysokotlakový ventil) a otvorte ventil otočením kľúča o 1/4 proti smeru hodinových ručičiek. Počúvajte, či plyn vychádza zo systému, potom ventil po 5 sekundách zatvorte.
10. Sledujte tlakomer jednu minútu, aby ste sa uistili, že sa tlak nezmenil. Tlakomer by mal ukazovať mierne vyšší tlak ako atmosférický tlak.
11. Odstráňte nabíjajúcu hadicu zo servisného portu.

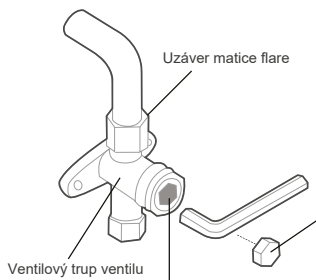

12. Pomocou šesťuholníkového kľúča úplne otvorte vysokotlakú aj nízkotlakú stranu ventilu.
13. Ťiahnite uzávery ventilov na všetkých troch ventiloch (servisný port, vysokotlakový, nízkotlakový) ručne. Ak bude treba, môžete ho ešte viac dotiahnuť momentovým kľúčom.

# POZNÁMKA O PRIDÁVANÍ CHLADIVA

## UPOZORNENIE

**NEMIEŠAJTE** typy chladiva.

Niektoré systémy vyžadujú dodatočné nabíjanie v závislosti od dĺžky potrubia. Štandardná dĺžka potrubia sa líši podľa miestnych predpisov. Napríklad v Severnej Amerike je štandardná dĺžka potrubia 7,5 m (25'). V iných oblastiach je štandardná dĺžka potrubia 5 m (16'). Chladivo by sa malo nabíjať zo servisného portu na nízkotlakovom ventilu vonkajšej jednotky. Dodatočné množstvo chladiva, ktoré sa má naplniť, sa dá vypočítať podľa nasledujúceho vzorca:

	Liquid Side Diameter		
	φ6.35(1/4")	φ9.52(3/8")	φ12.7(1/2")
<b>R22 (otvorová trubica v vnútornej jednotke):</b>	(Celková dĺžka rúry - štandardná dĺžka rúry) x 30g (0,32oz)/m(ft)	(Celková dĺžka rúry - štandardná dĺžka rúry) x 65g(0,69oz)/m(ft)	(Celková dĺžka potrubia - štandardná dĺžka potrubia) x 115g(1,23oz)/m(ft)
<b>R22 (otvorová trubica vo vonkajšej jednotke):</b>	(Celková dĺžka rúry - štandardná dĺžka rúry) x15g(0,16oz)/m(ft)	(Celková dĺžka rúry - štandardná dĺžka) x30(0,32oz)/m(ft)	(Celková dĺžka rúry - štandardná dĺžka rúry) x60g(0,64oz)/m(ft)
<b>R410A: (otvorová trubica v vnútornej jednotke):</b>	(Celková dĺžka potrubia - štandardná dĺžka potrubia) x30g(0,32oz)/m(ft)	(Celková dĺžka rúry - štandardná dĺžka rúry) x65g(0,69oz)/m(ft)	(Celková dĺžka potrubia - štandardná dĺžka potrubia) x115g(1,23oz)/m(ft)
<b>R410A: (otvorová trubica v vonkajšej jednotke):</b>	(Celková dĺžka rúry - štandardná dĺžka rúry) x15g(0,16oz)/m(ft)	(Celková dĺžka potrubia - štandardná dĺžka potrubia) x30g(0,32oz)/m(ft)	(Celková dĺžka rúry - štandardná dĺžka rúry) x65g(0,69oz)/m(ft)
<b>R32 :</b>	(Celková dĺžka potrubia - štandardná dĺžka potrubia) x 12g(0,13oz)/m(ft)	(Celková dĺžka potrubia - štandardná dĺžka potrubia) x 24g(0,26oz)/m(ft)	(Celková dĺžka rúry - štandardná dĺžka rúry) x 40g(0,42oz)/m(ft)

## **POZOR: Nemiešajte typy chladív.**

### Len pre austrálske modely:

- Táto jednotka obsahuje továrensky naplnované chladivo, pokrývajúce 20 m chladivových potrubí a na mieste inštalácie nie je potrebná dodatočná prídavná dávka chladiva pre inštaláciu s potrubím do 20 m. Ak potrubie chladiva presahuje 20 m, navyše si účtujte sumu vypočítanú z dĺžky potrubia a vyššie uvedenej tabuľky za úsek presahujúci 20 m.
- Ak sa používa existujúci potrubný systém, požadovaný objem zásobníka chladiva sa bude líšiť v závislosti od veľkosti kvapalného potrubia.  
Vzorec na výpočet potrebného objemu dodatočného chladiva: Objem dodatočnej nálože (kg) = { Hlavná dĺžka (m) – Továrenský objem nabitý 20(m) } × 0,03(kg/m)
- Uistite sa, že dodatočné množstvo chladiva je odstránené podľa označenia na štítku (pod 5 m potrubia chladiva) v rámci trhového alebo vládneho overovacieho testovania.

# SKÚŠOBNÝ BEH

## ⚠ UPOZORNENIE

Nevykonanie skúšobnej prevádzky môže viesť k poškodeniu jednotky, poškodeniu majetku alebo osobnému zraneniu.

### Pred testovaním

Testovací beh musí byť vykonaný až po úplnej inštalácii celého systému. Pred vykonaním testu si

overte nasledujúce body:

- Vnútorne aj vonkajšie jednotky sú správne nainštalované.
- Potrubie a vedenie sú správne prepojené.
- Žiadne prekážky v blízkosti vstupu a výstupu jednotky, ktoré by mohli spôsobiť slabý výkon alebo poruchu produktu.
- Chladiaci systém neuniká.
- Odvodňovací systém je neobmedzený a odvádza vodu na bezpečné miesto.
- Vykurovacia izolácia je správne nainštalovaná.
- Uzemňovacie vodiče sú správne pripojené.
- Dĺžka potrubia a zvýšená kapacita chladiva boli zaznamenané.
- Napätie napájania je správne napätie pre klimatizáciu

### Testovacie inštrukcie

- Otvorte uzatváracie ventily na kvapalinu aj plyn.
- Zapnite hlavný vypínač a nechajte jednotku zohriať.
- Nastavte klimatizáciu na režim COOL.
- Pre vnútornú jednotku
  - Uistite sa, že diaľkový ovládač a jeho tlačidlá fungujú správne.
  - Uistite sa, že žalúzie sa správne pohybujú a dajú sa meniť diaľkovým ovládačom.
  - Dvakrát skontrolujte, či sa teplota miestnosti správne zaznamenáva.
  - Uistite sa, že indikátory na diaľkovom ovládači a zobrazovacom paneli vnútornej jednotky fungujú správne.
  - Uistite sa, že manuálne tlačidlá na vnútornej jednotke fungujú správne.

- Skontrolujte, či je drenážny systém bez prekážok a hladko odtekajúci.
  - Uistite sa, že počas prevádzky nedochádza k vibráciám ani abnormálnemu hluku.
- Pre vonkajšie jednotky
    - Skontrolujte, či chladiaci systém nepresakuje.
    - Uistite sa, že počas prevádzky nie sú žiadne vibrácie alebo abnormálny hluk.
    - Uistite sa, že vietor, hluk a voda generovaná jednotkou nerušia vašich susedov ani nepredstavujú bezpečnostné riziko.
  - Test odvodnenia
    - Uistite sa, že odtoková rúra tečie hladko. Nové budovy by mali vykonať tento test pred dokončením stropu.
    - Odstráňte kryt testu. Pridajte 2 000 ml vody do nádrže cez pripojenú trubicu.
    - Zapni hlavný vypínač a zapni klimatizáciu v režime COOL.
    - Počúvajte zvuk odtokovej pumpy, či nevydáva nejaké nezvyčajné zvuky.
    - Skontrolujte, či je voda vypustená. Môže trvať až jednu minútu, kým jednotka začne odvádzať vodu, v závislosti od odtokovej rúry.
    - Uistite sa, že v žiadnom potrubí nie sú žiadne úniky.
    - Vypni klimatizáciu. Vypnite hlavný vypínač a znovu nainštalujte testovací kryt.

**POZNÁMKA: Ak zariadenie nefunguje správne alebo nefunguje podľa vašich očakávaní, pred kontaktom na zákaznícku podporu si prosím prečítajte sekciu Riešenie problémov v príručke pre majiteľa.**

# KOMISIA

Vnútorne kanálové jednotky je možné naprogramovať na rôzne statické tlaky alebo konštantné prúdenie vzduchu v reálnom čase. Použite nasledujúce kroky na nastavenie statického tlaku alebo konštantného prúdenia vzduchu v reálnom čase.

## PRI POUŽÍVANÍ KÁBLOVÉHO OVLÁDAČA 120L

### Na nastavenie prúdenia vzduchu statickým tlakom

Továrenské predvolené nastavenie je SP1, externý statický tlak je možné manuálne meniť na krivky ventilátora 1,2,3,4,5,6,7,8.

- Stlačte a podržte ON/OFF a FAN približne 2 sekundy.
- Stlačte " " alebo " " pre prechádzanie menu a vyberte "8".
- Stlačte a podržte ON/OFF približne 2 sekundy, stlačte " " alebo " " na rolovanie a vyberte "1~8".
- Stlačte " " alebo " OK" a na zobrazovacej doske sa zobrazí "CS".
- Stlačte a podržte ON/OFF a FAN približne 2 sekundy, potom vypnite testovací režim.

### Nastavenie konštantného prúdenia vzduchu v reálnom čase

Použite funkciu nastavenia automatického prúdenia vzduchu "AF" na dosiahnutie konštantných prietokov vzduchu v reálnom čase.

- Stlačte a podržte ON/OFF a FAN približne 2 sekundy.
- Stlačte " " alebo " " pre prechádzanie menu a vyberte "8".
- Stlačte a podržte ON/OFF približne 2 sekundy, stlačte " " alebo " " na rolovanie a vyberte "AF".
- Stlačte " " alebo " OK" a na zobrazovacej doske sa zobrazí "CS".
- Stlačte a podržte ON/OFF a FAN približne 2 sekundy, potom vypnite testovací režim.

**POZNÁMKA:** Pred uvedením do prevádzky skontrolujte napájacie pripojenie stroja, zapnite napájanie a nechajte stroj nefunkčný.

**POZNÁMKA:** Ak sa po úprave prúdenia vzduchu nezmení, nastavte ho znova.

**POZNÁMKA:** Modely série s nízkym statickým tlakom 9K, 12K, 18K, možnosti SP môžu byť len "1~4".

## PRI POUŽÍVANÍ KÁBLOVÉHO OVLÁDAČA 120N

### Na nastavenie prúdenia vzduchu statickým tlakom

Továrenské predvolené nastavenie je SP1, externý statický tlak je možné manuálne meniť na krivky ventilátora 1,2,3,4,5,6,7,8.

- Stlačte a podržte Kopirovanie približne 3 sekundy, v pravom dolnom rohu je P:00, stlačte "OK".
- Stlačte " " na prechádzanie menu, v pravom dolnom rohu je SP, stlačte "OK".
- Stlačte " " " na prechádzanie menu a vyberte "1~8", stlačte "OK".
- Stlačte "Spät" na ukončenie testovacieho režimu.

### Nastavenie konštantného prúdenia vzduchu v reálnom čase

Použite funkciu nastavenia automatického prúdenia vzduchu "AF" na dosiahnutie konštantných prietokov vzduchu v reálnom čase.

- Stlačte a podržte Kopirovanie približne 3 sekundy, v pravom dolnom rohu je P:00, stlačte "OK".
- Stlačte " " pre prechádzanie menu, v pravom dolnom rohu sa zobrazí AF, stlačte "OK".
- Stlačte "Spät" na ukončenie testovacieho režimu.

**POZNÁMKA:** T1, T2, T2b, T3, T4 sú podmenu termistorov. NEVYBERAJTE nastavenie externého statického predtlaku – jasné.

**POZNÁMKA:** Pred uvedením do prevádzky skontrolujte napájacie pripojenie stroja, zapnite napájanie a nechajte stroj nefunkčný.

**POZNÁMKA:** Ak sa po úprave prúdenia vzduchu nezmení, nastavte ho znova.

**POZNÁMKA:** Na nastavenie statického tlaku alebo automatického prúdenia vzduchu je potrebné použiť káblový diaľkový ovládač. **POZNÁMKA:** Modely série s nízkym statickým tlakom 6K, 9K, 12K, 18K, SP možnosti môžu byť len "1~4".

# BALENIE A VYBAL'OVANIE JEDNOTKY

Pokyny na balenie a vybal'ovanie jednotky:

Vybal'ovanie:

Vnútorná

jednotka:

1. Prestrihnite opasok.
2. Rozbaľte balík.
3. Vybrať baliaci vankúš a podperu na balenie.
4. Odstráňte baliacu fóliu.
5. Vyber príslušenstvo.
6. Vytiahnite stroj a položte ho na rovinu.

Vonkajšia jednotka

1. Prestrihnite opasok.
2. Vyberte jednotku z balíka.
3. Odstráňte penu z jednotky.
4. Odstráňte baliacu fóliu z jednotky.

Balenie:

Vnútorná

jednotka:

1. Vložte vnútornú jednotku do baliacej fólie.
2. Vložte doplnky dovnútra.
3. Umiestnite baliaci vankúš a podperu na balenie.
4. Vložte vnútornú jednotku do balenia.
5. Zatvorte balík a zapečatite ho.
6. Ak je to potrebné, použiť opasok.

Vonkajšia jednotka:

1. Vložte vonkajšiu jednotku do baliacej fólie.
2. Vložte spodnú penu do krabice.
3. Vložte vonkajšiu jednotku do balenia a potom na ňu naneste hornú baliacu penu.
4. Zatvorte balík a zapečatite ho.
5. Použitie baliaceho opasku, ak je to potrebné.

**POZNÁMKA:** Prosím, ponechajte si všetky obaly, ak by ste ich mohli v budúcnosti potrebovať.

Dizajn a špecifikácie sa môžu meniť bez predchádzajúceho upozornenia na zlepšenie produktu. Pre podrobnosti sa poraďte s predajnou agentúrou alebo výrobcom. Akékoľvek aktualizácie manuálu budú nahrané na webovú stránku servisu, prosím, skontrolujte najnovšiu verziu.

# Dodatočný inšalačný sprievodca

## Vnútorne rozmery jednotky

Ak jednotkové rozmery (WxDxH) zodpovedajú obsahu na diagrame, postupujte podľa nižšie uvedených pokynov.

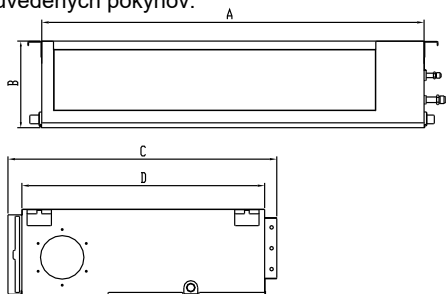

Model s rozmermi obrusu (palec/mm)	A	B	C	D
Model-A	27.6/700	7.9/200	19.9/506	17.7/450
Model-B	34.6/880	8.3/210	26.5/674	23.6/600

## Model-A

### Horizontálna inštalácia

1.1 S externým čerpadlom odrežte oba konce gumovej hadice na rovnú, použite ju na pripojenie odtokového konektora A a externého čerpadla a zabezpečte ho svorkami na oboch koncoch. Potom pripojte odtokovú rúru na konektor B. (pozri obr. 1)

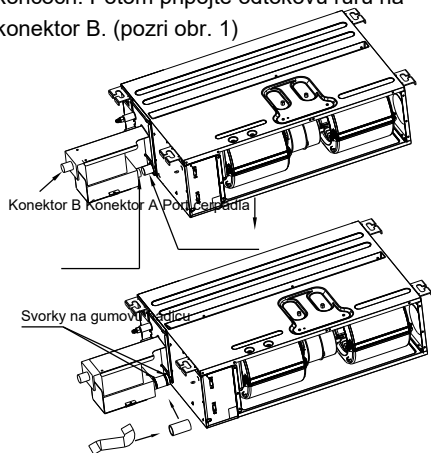

Obr. 1

### Vertikálna inštalácia

2.1 Čerpadlo nie je potrebné (Deaktivovať čerpadlo)  
Čerpadlo musí byť deaktivované počas vertikálnej inštalácie jednotky alebo sa čerpadlová zostava vyberie z pôvodnej polohy.  
Otvorte kryt zostavy E-Parts Box, odpojte pin "PUMP", aby ste deaktivovali funkciu čerpadla, a krátko pripojte konektor "CN5", aby ste deaktivovali snímač hladiny vody. (Pozri obr. 2)

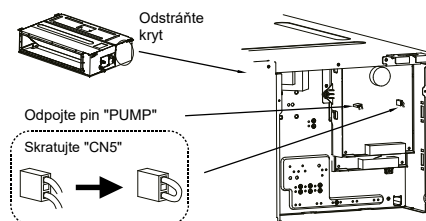

Obr. 2

### 2.2 Pripojenie odtokovej rúry

Pri vertikálnej inštalácii (prietok nahor) musí byť čerpadlo najskôr deaktivované. Postupujte podľa krokov 2.1 (obr.2) na deaktiváciu čerpadla. Pre jednotku s externým čerpadlom je možné celé čerpadlo odstrániť. Potom pripojte odtokovú rúru na odtokový konektor. (Pozri obr. 3)

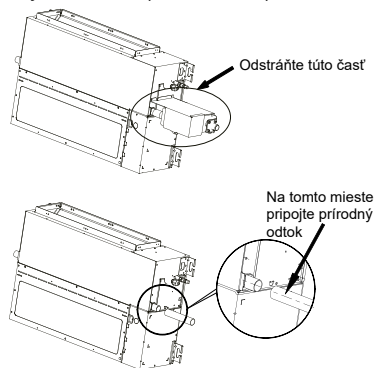

Obr. 3

## Model-B

### Horizontálna inštalácia

1.1 Pri externom čerpadle sú konektory odtoku A, B a C pôvodne zakryté uzávermi. Odstráňte kryt na odtokovom konektore B, pripojte externé čerpadlo k odtokovému konektoru B pomocou hadice a dvoch hadicových spon. Potom pripojte odtokovú rúru na konektor D. (pozri obr. 4) Pripojte externé čerpadlo na pin "PUMP" a snímač hladiny vody na "CN5", aby ste čerpadlo aktivovali. (Pozri obr. 5)

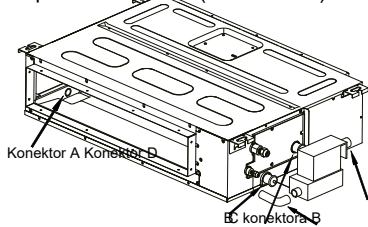

Obr. 4

### Vertikálna inštalácia

2.1 Čerpadlo nie je potrebné (Deaktivovať čerpadlo) Čerpadlo musí byť deaktivované počas vertikálnej inštalácie jednotky alebo sa čerpadlová zostava vyberie z pôvodnej polohy. Otvorte kryt zostavy E-Parts Box, odpojte pin "PUMP", aby ste deaktivovali funkciu čerpadla, a krátko pripojte konektor "CN5", aby ste deaktivovali snímač hladiny vody. (Pozri obr. 5)

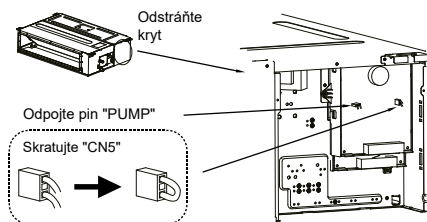

Obr. 5

## 2.2 Pripojenie odtokovej rúry

Pri vertikálnej inštalácii (prietok nahor) musí byť čerpadlo najskôr deaktivované. Postupujte podľa krokov 2.1 (obr. 5) na deaktiváciu čerpadla. Pre jednotku s externým čerpadlom je možné celé čerpadlo odstrániť. Potom odstráňte kryt na konektore odtoku a pripojte odtokovú rúru k odtokovému konektoru. (Pozri obr. 6, obr. 7 a obr. 8)

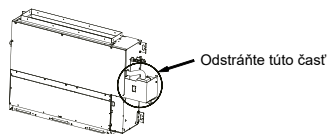

Obr. 6

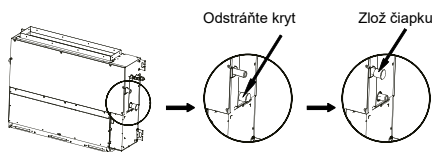

Obr. 7

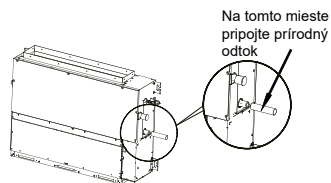

Obr. 8

### POZNÁMKA:

Ak je potrebné čerpadlo vymeniť, kontaktujte prosím profesionálny technický popredajný servis.

**KAISAI**

# DIAL'KOVÝ OVLÁDAČ KLIMATIZÁCIE

Inštalácia a  
príručka pre  
majiteľa

Ďakujeme, že ste si vybrali náš produkt.

Pre správnu prevádzku si prosím prečítajte a starostlivo uchovávajte tento manuál.

Ak ste stratili príručku pre majiteľa, kontaktujte prosím miestneho agenta alebo navštívte [www.kaisai.com](http://www.kaisai.com) alebo pošlite e-mail na: [handlowy@kaisai.com](mailto:handlowy@kaisai.com), pre elektronickú verziu.

# OBSAH

1. BEZPEČNOSTNÉ .....	160
2. .... INŠTALAČNÉHO PRÍSLUŠENSTVA	161
3. SPÔSOB INŠTALÁCIE .....	163
4. ŠPECIFIKÁCIA .....	171
5. VLASTNOSTI A FUNKCIE KÁBLOVÉHO OVLÁDAČA .....	172
6. NÁZOV NA LCD KÁBLOVÉHO KONTROLÉRA .....	173
7. NÁZOV TLAČIDLA NA KÁBLOVOM OVLÁDAČI .....	174
8. PRÍPRAVNÁ OPERÁCIA .....	175
9. OPERÁCIA .....	176
10. FUNKCIE ČASOVAČA .....	186
11. TÝŽDENNÝ ČASOVAČ 1 .....	189
12. TÝŽDENNÝ ČASOVAČ 2 .....	196
13. HLÁSENIE PORUCHOVÉHO ALARMU .....	202
14. TECHNICKÉ INDIKÁCIE A POŽIADAVKY .....	202
15. FUNKCIA DOTAZU NA TEPLOTU VNÚTORNEJ JEDNOTKY .....	203
16. BEZDRÔTOVÉ OVLÁDANIE .....	208

Tento manuál podrobne popisuje opatrenia, na ktoré by ste mali počas prevádzky upozorniť.

Aby ste zabezpečili správny servis káblového ovládača, prečítajte si tento manuál pozorne pred použitím zariadenia.

Pre pohodlie budúcnosti si tento manuál po prečítaní ponechajte pri sebe.

Všetky obrázky v tomto manuáli slúžia len na vysvetlenie. Môže to byť mierne odlišné od káblového diaľkového ovládača, ktorý ste kúpili (závisí od modelu). Skutočný tvar musí prevládnuť.

## 1. Bezpečnostné opatrenia



### UPOZORNENIE

- Prosím, zverte inštaláciu jednotky distribútorovi alebo odborníkom.
- Inštalácia inými osobami môže viesť k nedokonalejšej inštalácii, úrazu elektrickým prúdom alebo re.
- Dodržiavajte tento inštalačný manuál.
- Inštalácia imperpera môže viesť k úrazu elektrickým prúdom alebo re.
- Opätovná inštalácia musí byť vykonaná profesionálmi.

Neodínštalujte zariadenie náhodne.

Náhodné odínštalovanie môže viesť k abnormálnemu fungovaniu, vykurovaniu alebo obnove klimatizácie.

### POZNÁMKA

- Neinštalujte jednotku na miesta náchylné na únik snímateľných plynov. Akonáhle sa okolo ovládača vodiča uvoľnia plyny, môže sa to opakovať.
- Neobsluhujte s mokrými rukami ani nedovoľte, aby voda prenikla do ovládača vodiča. Inak môže dôjsť k elektrickému šoku.
- Zapojenie by sa malo prispôbiť prúdu v ovládači vodiča. Inak môže dôjsť k úniku elektriny alebo prehrievaniu, čo môže viesť k re.

## 1. Bezpečnostné opatrenia

### POZNÁMKA

- Špeciálne káble musia byť použité v elektroinštalácii. Na terminál nie je možné pôsobiť žiadnou vonkajšou silou. Inak môže dôjsť k prestrihnutiu drôtu a zahrievaniu, čo môže viesť k re.

## 2. Inštalačné príslušenstvo

### Vyberte miesto inštalácie

Neinštalujte na miesto, kde je pokrytý ťažkým olejom, parami alebo sírovým plynom, inak by sa tento produkt zdeformoval a spôsobil poruchu systému.

pôsobit' žiadnou vonkajšou silou. Inak môže dôjsť k prestrihnutiu drôtu a zahrievaniu, čo môže viesť k re.

## 2. Inštalačné príslušenstvo

### Vyberte miesto inštalácie

Neinštalujte na miesto, kde je pokrytý ťažkým olejom, parami alebo sírovým plynom, inak by sa tento produkt zdeformoval a spôsobil poruchu systému.

### Príprava pred inštaláciou

1. Prosím, potvrdzte všetky nasledujúce diely, ktoré ste dodali.

Nie.	Názov	Množstvo.	Poznámky
1	Káblový kontrolér	1	_____
2	Inštalačný a používateľský manuál	1	_____
3	Skrutky	3	M3.9*25 (na montáž na stenu)
4	Nástenné zástrčky	3	Na pripevnenie na stenu
5	Skrutky	2	M4X25 (Na montáž na krabicu vypínača)
6	Plastové skrutkové tyče	2	Na upevnenie na krabici vypínačov
7	Skupina spojovacích vodičov	1	
8	Skrutka	1	Voliteľné
		1	M4X8 (Na upevnenie spojovacej skupiny)

## 2. Inštalačné príslušenstvo

2. Pripraviť nasledujúce zhromaždenia na mieste.

Nie.	Názov	Qty. (vložené do steny)	Specikation (len pre informáciu)	Poznámky
1	Prepínacia skrinka	1	_____	_____
2	Zapojenie trubice (izolačný obklad a skrutka na utiahnutie)	1	_____	_____

### Opatrenie pri inštalácii káblového ovládača

1. Tento manuál poskytuje spôsob inštalácie káblového ovládača. Prosím, pozrite si schému zapojenia v tomto inštalačnom manuáli, aby ste pripojili ovládač vodiča s vnútornou jednotkou.
2. Káblový regulátor pracuje v obvode s nízkonapäťovou slučkou. Zakazujte priamy kontakt s káblom vysokého napätia nad nimi, napríklad 115V, 220V, 380V, a nezapojujte takýto vodič do spomínanej slučky; Medzera medzi elektrónkami by mala byť v rozmedzí 300~500 mm alebo viac.
3. Tienený vodič káblového ovládača musí byť uzemnený správne.
4. Po pripojení káblového regulátora nepoužívajte Tramegger na detekciu izolácie.

### 3. Spôsob inštalácie

#### 1. Štrukturálne rozmery káblového diaľkového ovládača

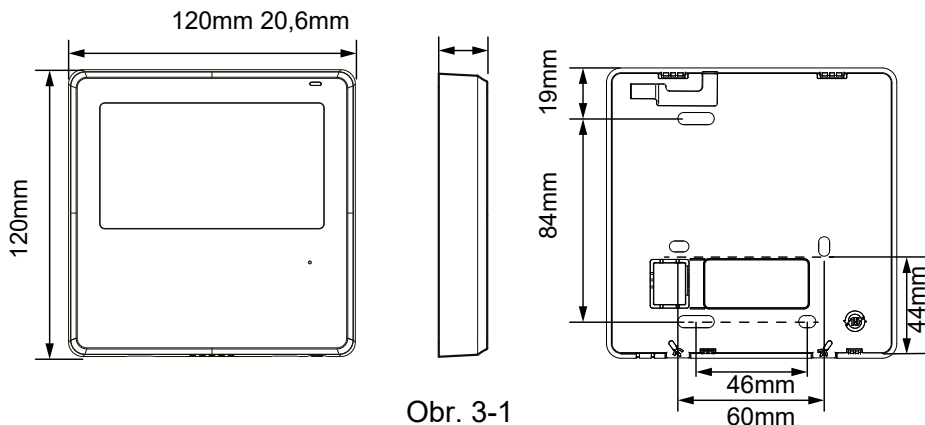

Obr. 3-1

#### 2. Odstráňte hornú časť káblového ovládača

- Vložte skrutkovač do slotov v dolnej časti káblového ovládača (na 2 miesta) a vyberte hornú časť ovládača. (Obr.3-2)

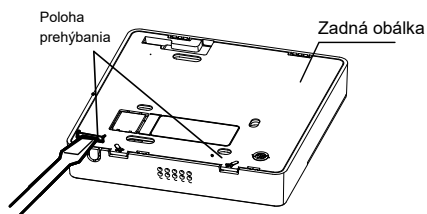

**POZNÁMKA: Nepáčte hore a dole, skrutkovač môžete len otáčať.** Obr. 3-2

### 3. Spôsob inštalácie

**POZNÁMKA: PCB je umiestnená v hornej časti káblového ovládača. Dávajte pozor, aby ste dosku nepoškodili slotovým skrutkovačom.**

#### 3. Upevnite zadnú dosku káblového ovládača

- Pre vystavené upevnenie pripevnite zadnú dosku na stenu pomocou 3 skrutky (ST3.9\*25) a sviečky. (Obr. 3-3)

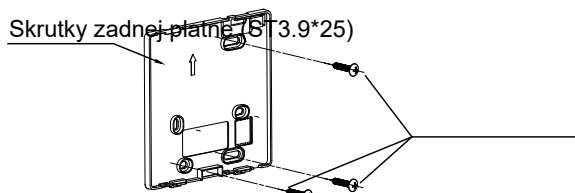

Obr. 3-3

- Použite dve skrutky M4X25 na montáž zadného krytu na krabici vypínača 86 a jednu skrutku ST3.9\*25 na x k stene.

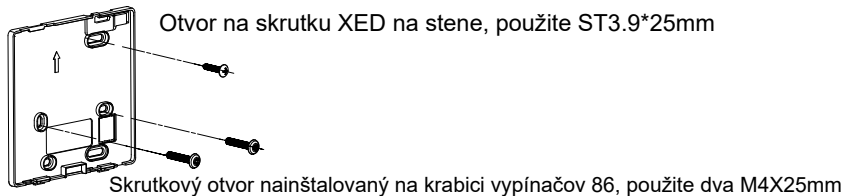

Obr. 3-4

### 3. Spôsob inštalácie

**POZNÁMKA:** Dajte si na povrch at. Dávajte pozor, aby ste nezdeformovali zadnú dosku ovládača vodiča prílišným dotiahnutím montážnych skrutiek.

### 4. Inštalácia batérií

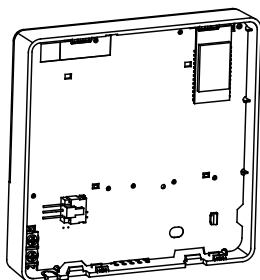

Obr. 3-5

- Vložte batériu na miesto inštalácie a uistite sa, že kladná strana batérie je v súlade s pozitívnu stranou miesta inštalácie. (Pozri obr. 3-5) Prosím, nastavte čas opravený pri prvej operácii. Batérie v
- káblovom ovládači môžu vypadnúť počas výpadku napájania, čo zabezpečuje, že čas je správny. Keď sa obnoví napájanie, ak zobrazený čas nie je správny, znamená to, že batéria je vybitá a treba ju vymeniť.

### 3. Spôsob inštalácie

#### 5. Zapojte káble s vnútornou jednotkou

**A**

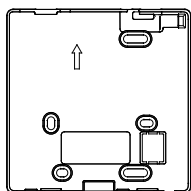
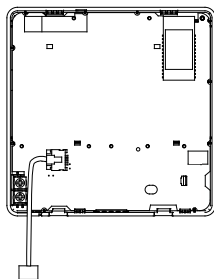

Model A

**B**

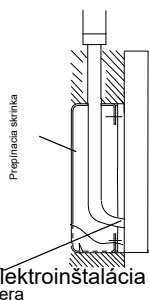
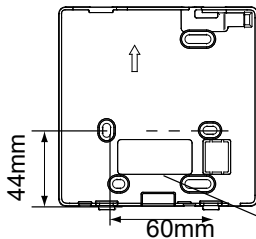

**A**

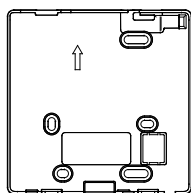
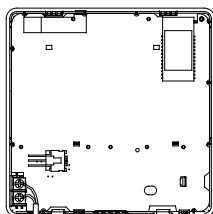

Model B

**B**

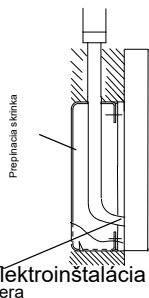
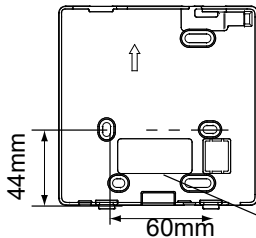

1  
HA HB

Obr. 3-6

### 3. Spôsob inštalácie

Model A

Pripojte kábel z panela displeja vnútornej jednotky na prepojovací kábel. Potom pripojte druhú stranu pripájacieho kábla k diaľkovému ovládaču.

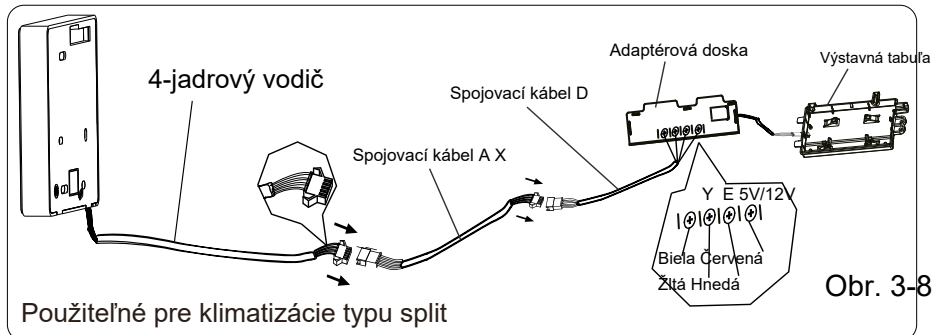
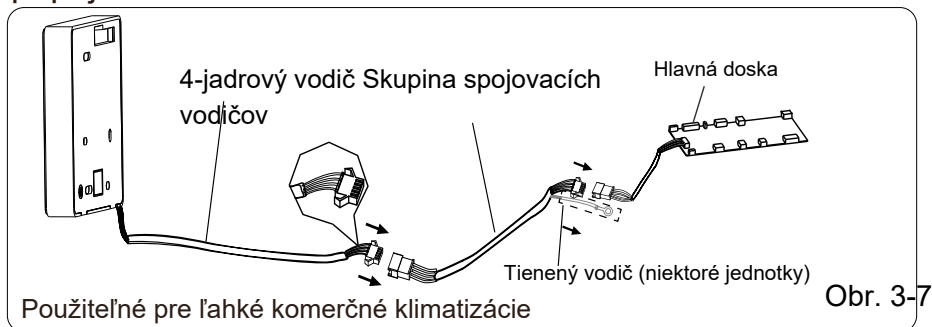

### 3. Spôsob inštalácie

#### Model B

1 vnútorná jednotka Vyrezajte časť, cez ktorú prechádza vedenie, kliešte a podobne.

Pripojte svorky na káblovom ovládači (HA, HB) a svorky vnútornej jednotky (HA, HB). (HA a HB nemajú polaritu.)

#### POZNÁMKA:

- NEDOVOLTE, aby voda prenikla do káblového ovládania. Použite sifón a tmel na utesnenie drôtov.
- Spojovacie vodiče musia byť spoľahlivo napäté a nemôžu byť ťahané.

Pre niektoré jednotky sa káblový ovládač pripája k portom HA a HB cez porty HA a HB. Medzi HA a HB nie je žiadna polarita. See Fig. 3-9

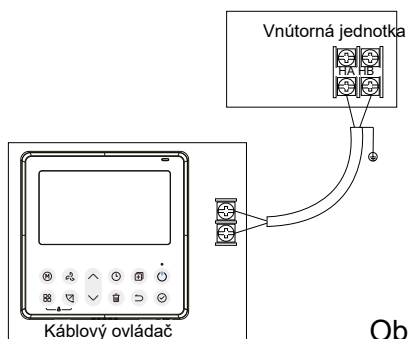

Obr. 3-9

### 3. Spôsob inštalácie

Hlavný/sekundárny káblový ovládač môže umožniť dvom káblovým kontrolérom ovládať jednu jednotku a káblové ovládače sa pripájajú k HA a HB portom jednotky cez HA a HB porty na ovládači. Medzi HA a HB nie je žiadna polarita. See Fig. 3-10

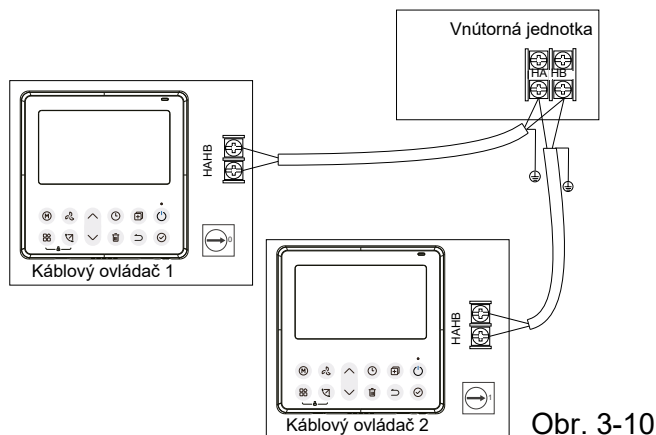

**POZNÁMKA: Káblový ovládač s funkciou WiFi túto funkciu nemá.**

Pre niektoré jednotky môže jeden káblový kontrolér podporovať viacero jednotiek (maximálne 16 jednotiek). V tomto prípade je káblový ovládač a

### 3. Spôsob inštalácie

Jednotka musí byť pripojená súčasne k portom HA a HB. Pri skupinovom riadení sa na káblovom kontroléri nezobrazí žiadna chyba. See Fig. 3-11

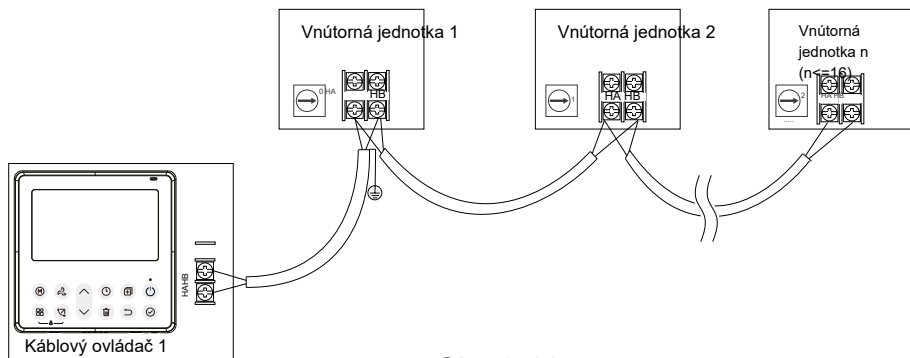

Obr. 3-11

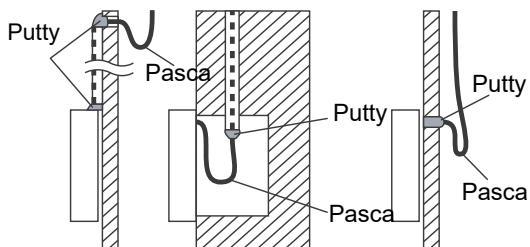

Obr. 3-12

## 6. Znovu pripojte hornú časť káblového ovládača

- Po úprave veľkého písmena a následnom prepletení veľkého písmena; Vyhnite sa upínaniu káblov počas inštalácie. (Obr. 3-13)

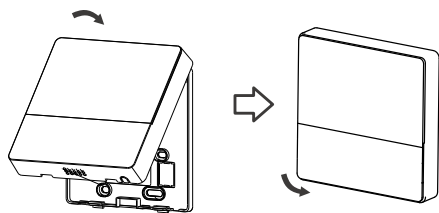

Obr. 3-13

Všetky obrázky v tomto manuáli slúžia len na vysvetlenie. Váš káblový ovládač môže byť trochu odlišný. Skutočný tvar musí prevládnuť.

## 4. Špecifikácia

Vstupné napätie	12V
Okolité teplota	0~43°C (32~110°F)
Okolité vlhkosť	RH40%~RH90%

Špecifikátionové káble

**POZNÁMKA:** Odporúča sa použiť spojovací drôt s dĺžkou 6 metrov.

## 5. Vlastnosti a funkcie káblového ovládača

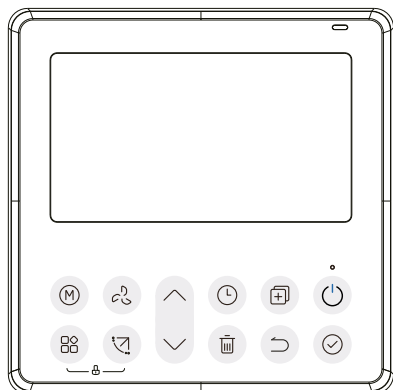

### Funkcia:

- LCD displej.
- Zobrazenie kódu poruchy: dokáže zobrazit' chybový kód, čo je užitočné pre servis.
- Dizajn so 4-cestným káblom, bez vyvýšenej časti na zadnej strane, pohodlnejšie na umiestnenie vodičov a inštaláciu zariadenia.
- Displej pri izbovej teplote.
- Týždenný časovač.

### Funkcia:

- Režim: Vyberte automatické chladenie-sušenie-**vykurovanie**-ventilátor
- Rýchlosť ventilátora: Automatická/Nízka/Stredná/Vysoká rýchlosť
- Swing (na niektorých modeloch)
- Časovač ZAPNUTÝ/VYPNUTÝ
- Nastavenie teploty
- Týždenný časovač
- Pod' za mnou
- Turbo
- 24-hodinový systém
- 12-hodinový systém
- Automatické reštartovanie
- Ovládanie jednotlivých žalúzií (na niektorých modeloch)
- Automatický test vzduchových ovov
- Rotácia a záloha
- Dvojité riadenie
- Kontrola skupiny
- Detský zámok
- LCD displej
- Hodiny

## 6. Názov na LCD káblového ovládača

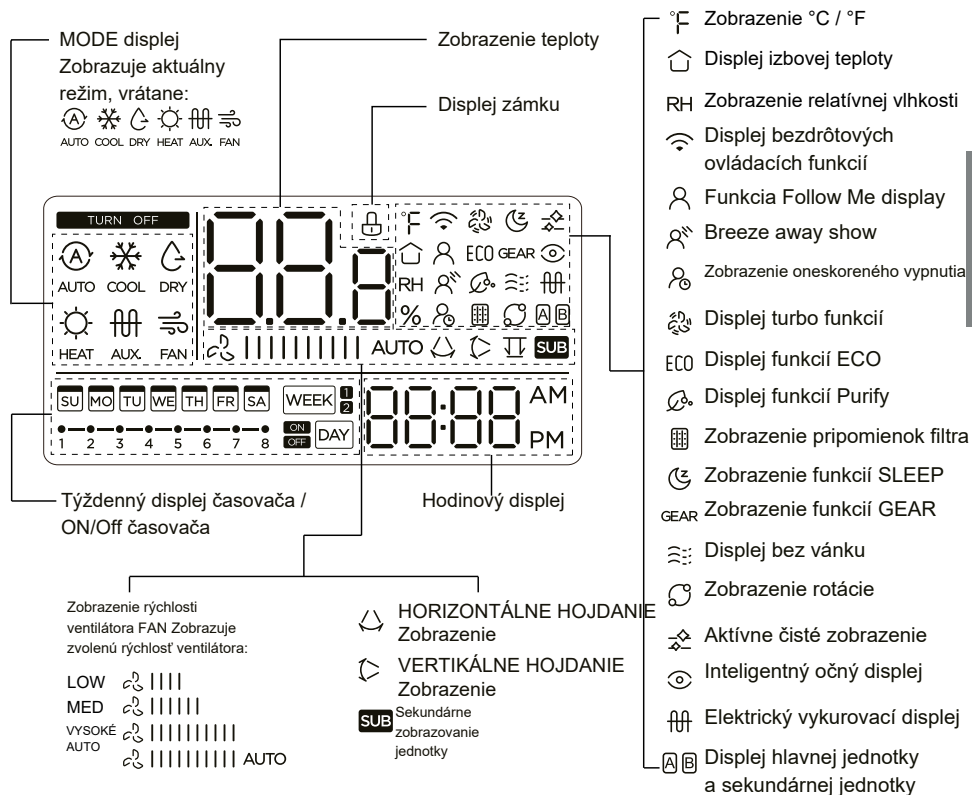

ZEN

## 7. Názov tlačidla na káblovom ovládači

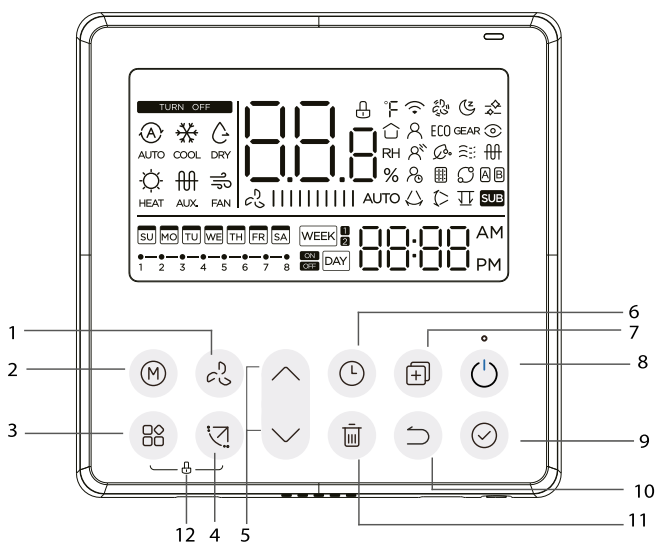

- |                                    |                             |
|------------------------------------|-----------------------------|
| 1 tlačidlo na rýchlosť ventilátora | 7 7 KOPÍROVAŤ               |
| 2 2 MODE                           | 8 TLAČIDLO NAPÁJANIA        |
| 3 FUNC. Tlačidlo                   | 9 9 POTVRDIŤ                |
| 4 Swing botton                     | 10 BACK Botton              |
| 5 5 UPRAVIŤ                        | 11 11 dní voľna/oneskorenia |
| 6 6 TIMER                          | 12 TLAČIDLO CHILD LOCK      |

## 8. Prípravná operácia

### Nastavte aktuálny deň a čas

- 1  Stlačte tlačidlo Timer na 2 sekundy alebo viac. Časovač bude popol.

- 2   Stlačte tlačidlo "Stanovenie dátumu". Vybraný dátum bude popol.



- 3  Nastavenie dátumu sa nastaví a čas sa pripraví po stlačení Timer alebo POTVRDIŤ, alebo po stlačení tlačidla 10 sekúnd nie je žiadne tlačidlo.

" alebo " na nastavenie aktuálneho času. Opakovane stlačte na úpravu aktuálneho času za 1 minútu

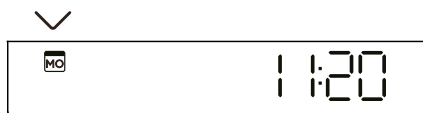

ex. Pondelok 11:20

postupne. Stlač a podrž na úpravu aktuálneho času súvislého.

- 5  Nastavenie sa vykoná po stlačení tlačidla CONFIRM alebo po 10 sekundách žiadne tlačidlo.

6



Výber časovej mierky Stlačením tlačidiel " " a " " po dobu 2 sekúnd sa strieda zobrazenie času medzi 12h a 24h stupnicou.

## 9. Prevádzka

### Na spustenie/zastavenie prevádzky



Stlač tlačidlo napájania.

### 8 ohrevu 8 stupňov (na niektorých modeloch)



Keď je režim vykurovania 10°C (50°F)/16°C (60°F)/17°C (62°F) / 20°C (68°F), stlačte tlačidlo dole dvakrát do 1 sekundy, aby ste zapli 8° ohrievanie a stlačením Power, Mode, uprav, Fan Speed, Timer a Swing tlačidla na zrušenie 8° ohrievania.

### POZNÁMKA:

Pri niektorých modeloch sa 8° ohrievanie dá nastaviť len diaľkovým ovládačom, túto funkciu si nemôžete vybrať káblovým ovládačom.

## 9. Prevádzka

### Na nastavenie prevádzkového režimu

Nastavenie prevádzkového režimu (Režim ohrevu je neplatný pre jednotku typu len chladenie)



Stlačte toto tlačidlo na výber režimu prevádzky:

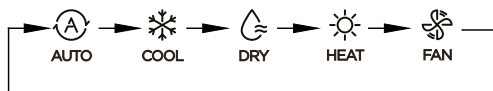

Ak má vnútorná jednotka funkciu elektrického vykurovania (emergentné vykurovanie), stlačte toto tlačidlo na výber režimu prevádzky:

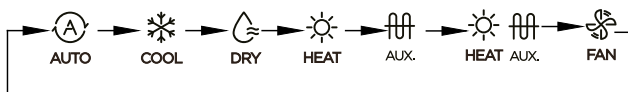

- Keď je režim zvolený ako núdzové vykurovanie (alebo elektrické vykurovanie), rýchlosť ventilátora je automatická. Funkcie spánku, 8-stupňového vykurovania, turba a rotácie nie sú dostupné v núdzovom režime vykurovania.
- Keď je režim zvolený ako kúrenie a elektrické ohrevanie, zobrazia sa funkcie Turba a Rotácie sú vypnuté.

## 9. Prevádzka

### Nastavenie izbovej teploty



Stlačte tlačidlo **Nastavenie teploty miestnosti**. Teplotný rozsah vnútorného nastavenia: 10/16/17~30°C (50/60/62~86°F) alebo 20~28°C (68~82°F). (Závisí od modelu)

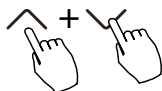

Výber stupnice °C a °F (na niektorých modeloch)  
Stlačte tlačidlo **3 sekundy**, aby sa teplota zobrazuje medzi stupnicami °C a °F.

### Nastavenie rýchlosti ventilátora



Stlačte tlačidlo **Rýchlosť ventilátora**, aby ste nastavili rýchlosť ventilátora. (Toto tlačidlo nie je dostupné v režime Auto alebo Sucho)

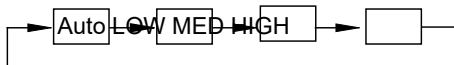

Keď je podporovaná bezkroková regulácia rýchlosti, stlačte kláves na rýchlosť ventilátora a prepnete sa:

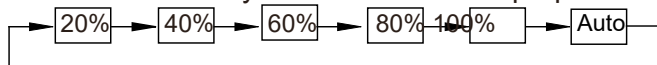

Stlačte tlačidlá **M** a **SP** spolu pre **3 sekundy** na zapnutie alebo vypnutie tónu klávesnice.

## 9. Prevádzka

### Funkcia detského zámku



Stlačte tlačidlá " " a  na 3 sekundy, aby ste aktivovali funkciu detského zámku a zamkli všetky tlačidlá na káblovom ovládači. Nemôžete stlačiť tlačidlo na ovládanie a prijať signál diaľkového ovládania po aktivácii detského zámku.

Stlačte tieto dve tlačidlá znova na 3 sekundy, aby ste deaktivovali funkciu detského zámku.

Keď sa aktivuje funkcia detského zámku, objaví sa "značka". 

### Funkcia švihu (len pre jednotky s horizontálnymi a vertikálnymi funkciami švihu)

1 Up-Down swing Stlačte tlačidlo SWING na spustenie funkcie up-down swing. Objavuje sa "" značka. Stlač ho znova na zastavenie.



2 Ľavo-pravý švih

Stlačte tlačidlo Swing na 2 sekundy, aby ste spustili funkciu Ľavo-Pravý švih. Objavuje sa "" značka. Stlačte ho znova na 2 sekundy, aby ste ho zastavili.

## 9. Prevádzka

### Funkcia kývania (Pre jednotky bez vertikálnej funkcie kývania )



- Použite tlačidlo Swing na úpravu smeru vzduchu hore-dole a spustenie funkcie automatického švih.

1. Pri každom stlačení tohto tlačidla sa žalúzia otočí o 6 stupňov.

Stlačte toto tlačidlo, kým nedosiahnete požadovaný smer.

2. Ak tlačidlo stlačíte a podržíte 2 sekundy, automatický švih sa aktivuje.

Objavuje sa "" značka. Stlač ho znova na zastavenie. (niektoré jednotky)

- Pre jednotky so štyrmi žalúziami hore a dole je možné prevádzkovať samostatne.



1. Stlačte tlačidlo Swing na aktiváciu funkcie Up-Down na nastavenie žalúzií.

Značka zmizne. (Neplatí pre všetky modely)

2. Stlačením tlačidla "↖" alebo "↘" môžete zvoliť pohyb štyroch žalúzií. Pri každom stlačení tlačidla sa žalúzie vyberú v poradí nasledovne: ( -0 znamená, že štyri žalúzie sa pohybujú súčasne.)

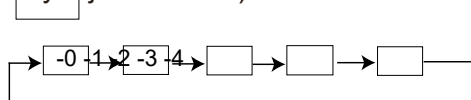



## 9. Prevádzka

Inteligentný očný displej 

1. Táto funkcia je platná v akomkoľvek režime zapnutia.
2. Keď má vnútorný ovládač vysielajúci káble funkciu smart eye, stlačte funkčné tlačidlo na výber ikony smart eye, stlačte tlačidlo OK na zapnutie smart eye a zároveň rozsvietete ikonu smart oka; Keď sa smart eye otočí na O, ikona smart eye zhasne.
3. Vypnutie, prepnúť režim, zapnúť samočistenie, zapnúť funkciu 8-stupňového kúrenia automaticky zruší funkciu smart oka.

Funkcia resetu filtra  po tom, čo vnútorná jednotka pošle ovládaču káblového ovládača čas používania, rozsvieti sa ikona výzvy na čistenie filtra, stlačte funkčné tlačidlo na výber ikony displeja a stlačte kláves OK na resetovanie času pred obrazovkou. Ikona pripomienky na čistenie lterov zhasne.

## 9. Preádzka

### Funkcia nastavenia vlhkosti

1. Keď má vnútorný ovládač vysielajúcich káblov dvojité funkciu ovládania teploty a vlhkosti, v režime odvlhčovania stlačte funkčný kláves na výber ikony RH, stlačte tlačidlo con rm pre vstup do režimu kontroly vlhkosti, ikona RH zmizne, stlačte klávesy hore a dole na nastavenie vlhkosti, rozsah nastavení je OFF->35%~85%. upravené na 5 % vlhkosti. Ukončíte stav úpravy vlhkosti po 5 sekundách nečinnosti.

2. Po vstupe do režimu kontroly vlhkosti stlačte klávesy hore a dole na nastavenie nastavenej teploty a zobrazenie nastavenej teploty na 5 sekúnd, potom obnovte nastavený displej vlhkosti.

3. Po prepnutí režimu ukončíte režim kontroly vlhkosti.

## 9. Prevádzka

### Funkcia GEAR

1. Keď má vnútorný ovládač vysielajúci káble funkciu GEAR, v režime chladenia kufra stlačte funkčné tlačidlo na výber ikony GEAR, stlačte tlačidlo con rm na vstup do režimu ovládania GEAR a rst zobrazte aktuálny stav GEAR.

50%->75%->OFF je možné prepínať klávesmi hore a dole do 5 sekúnd. Po 5 sekundách sa zobrazí nastavená teplota, stlačte klávesy hore a dole na nastavenie nastavenej teploty.

Vypnite ho, prepnite do režimu alebo zapnite spánok, ECO, silné, samočistiace funkcie na zrušenie funkcie GEAR.

Keď sa objaví indikátor funkcie "nasleduj ma", regulátor káblov detekuje teplotu v miestnosti.

Stlačte tlačidlo znova, aby ste zrušili funkciu "follow me".

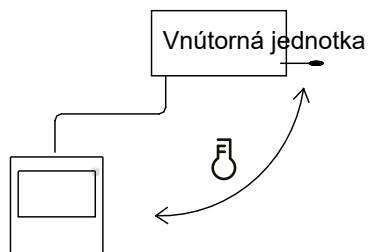

## 9. Prevádzka

### Indikácia rotácie a zálohy

Keď sú dve jednotky, stlačte tlačidlo na výber rotačnej funkcie a stlačte "Con rm" na zapnutie alebo vypnutie rotačnej funkcie.

1. Stlačte "Con rm" na nastavenie času otáčania, potom stlačte tlačidlo alebo na nastavenie času. Nastavenie času Rozsah: 1~99h, predvolený čas je 10 hodín.
- 2.Krok 2: nastaviť vysokú teplotu spoluotvorenia – teda 26~32 stupňov – teda táto funkcia je neplatná. Keď je okolitá teplota 26~32 stupňov, keď je okolité teploty vyššie alebo rovnaké ako nastavená teplota, oba stroje bežia súčasne na 24 stupňov v režime COOL.
- 3.Krok 3 nastavte nízkotepelnú teplotu spolu-otvorenia – teda 5-15 stupňov – teda táto funkcia je neplatná. Keď je okolitá teplota 5-15 stupňov, keď je teplota nižšia ako nastavená, obe jednotky bežia súčasne na 24 stupňov, aby vznikl režim vykurovania.
- 4.Krok 4: Nastav, ktorý stroj spustí rst. Vyberte A alebo B.
- 5.Po zapnutí tejto funkcie, pokiaľ klimatizácia beží na V nastavenej hodine automaticky zapne ďalšiu klimatizáciu a vypne aktuálnu klimatizáciu. Stlačte tlačidlo POWER a okamžite prepnete na iné. Ikony A alebo B sú ešte horšie, aby označili zodpovedajúcu poruchu klimatizácie. Automaticky prepnete na iný stroj, keď dosiahne čas prevádzky alebo dôjde k poruche stroja.

## 10. Funkcie časovača

WEEK

### TÝŽDENNÝ časovač

Použite túto funkciu časovača na nastavenie prevádzkových časov pre každý deň v týždni.

ON

DAY

### Na časovač

Použite túto funkciu časovača na spustenie prevádzky klimatizácie. Časovač sa aktivuje a klimatizácia sa spustí po uplynutí času.

OFF

DAY

### O timer

Použite túto funkciu časovača na zastavenie prevádzky klimatizácie. Časovač sa aktivuje a prevádzka klimatizácie sa zastaví po uplynutí času.

ON

OFF





DAY

### Zapnutý a O časovač





Použite túto funkciu časovača na spustenie a zastavenie prevádzky klimatizácie. Časovač sa aktivuje a prevádzka klimatizácie sa po uplynutí času spustí a zastaví.

## 10. Funkcie časovača

### Na nastavenie On or O TIMER

- 1  Stlačte tlačidlo Časovač na výber  alebo  .
- 

- 2  Stlačte tlačidlo Con rm a zobrazí sa časovač Ashing.

- 3   

-  
- ex. Časovač nastavený na 18:00
- Stlačte tlačidlo " " alebo " " na nastavenie času.  
Po nastavení času sa časovač automaticky spustí alebo zastaví.

- 4  Stlač tlačidlo Con rm znova, aby Nech si nastavenia.

## 10. Funkcie časovača

### Nastaviť On a O ČASOVAČ



Stlačte tlačidlo Timer na výber .  



Stlačte tlačidlo Con rm a zobrazuje sa Ashing. hodinový displej

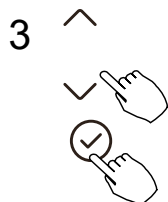

Stlačte tlačidlo " " alebo " na nastavenie času zapnutia a potom stlačte tlačidlo Con rm na nastavenie nastavenia.

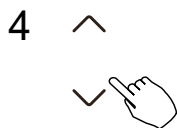

Stlačte tlačidlo " " alebo " na nastavenie času O Časovač.



Stlačte tlačidlo Con rm na Nech si nastavenia.

**POZNÁMKA: Sekundárny káblový ovládač nemôže nastaviť časovač.**

# 11. Týždenný časovač 1

## 1 Nastavenie týždenného časovača

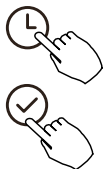

Stlač tlačidlo Timer na výber a potom stlač tlačidlo Con rm na ukončenie.

## 2 2 dni v týždni

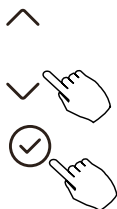

Stlačte tlačidlo " " alebo " na výber dňa v týždni a potom stlačte tlačidlo Con rm na nastavenie nastavenia.



## 3 Nastavenie ON časovača 1



Stlačte tlačidlo " " alebo " na nastavenie času zapnutia a potom stlačte tlačidlo Con rm na nastavenie nastavenia.

## 11. Týždenný časovač 1



ex. Utorok časová škála 1

Na každý deň v týždni je možné uložiť až 4 nastavenia časovača. Je dôležité, ak je TÝŽDENNÝ ČASOVAČ nastavený podľa životného štýlu používateľa.

### 4 O časovača O nastavenie časovača 1



Stlačte tlačidlo " " alebo " " na nastavenie času O a potom stlačte tlačidlo Con rm na nastavenie nastavenia.



ex. Utorok časová škála 1

- Nastavenia časovača Di sa dajú nastaviť opakovaním krokov 3 až 4.
- ďalších dní v jednom týždni je možné nastaviť opakovaním krokov 2 až 5.

**POZNÁMKA:** Nastavenie týždenného časovača je možné vrátiť na predchádzajúci krok stlačením tlačidla Späť. Nastavenie času časovača je možné vymazať stlačením Deň o botton. Aktuálne nastavenie sa automaticky obnoví a zruší týždenné nastavenie časovača, keď po dobu 30 sekúnd neprebieha žiadna operácia.

## 11. Týždenný časovač 1

### TÝŽDENNÁ prevádzka časovača

Na aktiváciu TÝŽDENNÉHO ČASOVAČA



Stlačte tlačidlo Timer počas **WEEK** sa zobrazuje na LCD.

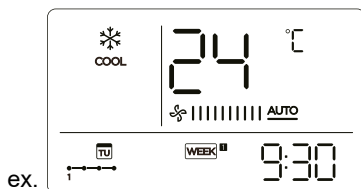

Na deaktiváciu prevádzky TÝŽDENNÉHO ČASOVAČA



Stlačte tlačidlo Timer, kým z **WEEK** z LCD.

### Vypnúť klimatizáciu počas týždenného časovača



1. Ak stlačíte tlačidlo napájania raz a rýchlo, klimatizácia sa dočasne vypne. A klimatizácia sa zapne automaticky až do časovača zapnutia.

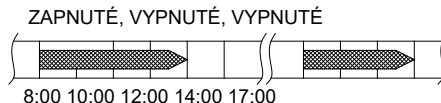



ex. Ak stlačíte tlačidlo POWER raz a rýchlo o 10:00, klimatizácia sa zapne o 14:00.

2. Keď stlačíte tlačidlo napájania na 2 sekundy, klimatizácia sa úplne vypne, pričom zároveň zruší časovaciu funkciu.

## 11. Týždenný časovač 1

### Na nastavenie VOLNÉHO DŇA (na sviatok)

1  Počas týždenného časovača stlačte tlačidlo Con rm.

2   
 Stlačte tlačidlo "▲" alebo "▼" na výber dňa v tomto týždni.

3  Stlačte tlačidlo Day O na nastavenie DAY OFF.



ex. VOLNÝ DEŇ je naplánovaný na stredu

4 VOLNÝ DEŇ je možné nastaviť na ostatné dni opakovaním krokov 2 a 3.

5  Stlačte tlačidlo Späť, aby ste sa vrátili na týždenný časovač.

Na zrušenie: Postupujte podľa rovnakých postupov ako pri nastavení.

#### **POZNÁMKA:**

Nastavenie DEŇ VOLNO sa automaticky zruší po uplynutí stanoveného dňa.

## 11. Týždenný časovač 1

### Funkcia oneskorenia



Počas týždenného časovača stlačte FUNC. tlačidlo , vyberte oneskorenie a stlačenie tlačidla Con rm, zobrazenie " " " "



" " čakajte 3 sekundy na Con Rm. Keď sa aktivuje oneskorujúca funkcia, objaví sa "značka". Funkciu oneskorenia je možné zapnúť iba v Týždennom časovači 1 a Týždennom časovači 2.

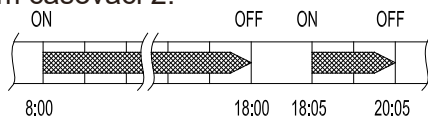
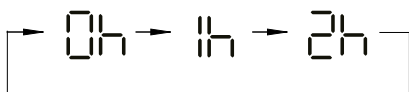

ex. Ak stlačíte selekt o 18:05, klimatizácia sa oneskorí a vypne o 20:05.

### Prepisujte nastavenie z jedného dňa na druhý deň.

Rezervácia urobená raz sa dá skopírovať na iný deň v týždni. Celá rezervácia vybraného dňa v týždni bude skopírovaná. The e použitie režimu kopírovania zabezpečuje jednoduché rezervácie.

1



Počas týždenného časovača stlačte tlačidlo Con rm.



2



Stlačte tlačidlo " " alebo " " a vyberte deň, z ktorého chcete kopírovať.

## 11. Týždenný časovač 1



Stlačením tlačidla Kopírovať sa na LCD zobrazí písmeno "CY".



Stlačte tlačidlo "▲" alebo "▼" na výber dňa na kopírovanie.



Stlačte tlačidlo Kopírovať na ukončenie .

The  Mark Ashes rýchlo

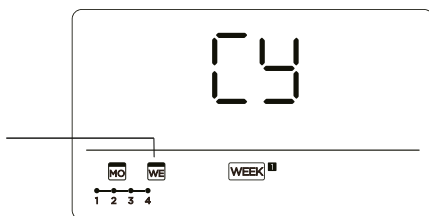

ex. Skopírovať nastavenie z pondelka na stredú

6 Iné dni sa dajú skopírovať opakovaním krokov 4 a 5.



Stlačte tlačidlo Con rm na ovládanie nastavení.



Stlačte tlačidlo Späť, aby ste sa vrátili na týždenný časovač.

## 11. Týždenný časovač 2

### 1 Nastavenie týždenného časovača



Stlač Timer na výber a **Stlač** **Con**

RM.

### 2 2 dni v týždni



Stlačte "v" alebo "n" pre výber dňa v týždni a potom stlačte POTVRDIŤ.



### 3 Nastavenie ON časovača 1



Stlačte "v" alebo "n" na výber času nastavenia. Čas nastavenia, režim, teplota a rýchlosť ventilátora sa zobrazujú na LCD. Stlačte POTVRDIŤ, aby ste zadali proces nastavenia času.

## 12. Týždenný časovač 2

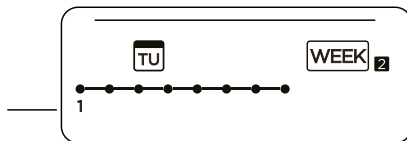

**DÔLEŽITÉ:** Na jeden deň je možné naplánovať až 8 plánovaných podujatí. Rôzne podujatia je možné naplánovať v rýchlostiach MODE, TEMPERATURE alebo FAN.



ex. Utorok časová škála 1

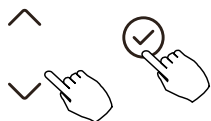

## 4 Časové nastavenie

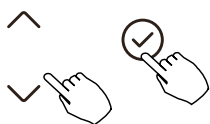

Stlačte  alebo  na nastavenie času stlačte POTVRDITE.

## 5 Nastavenie prevádzkového režimu



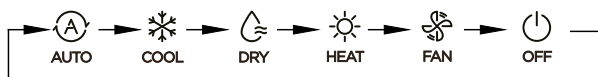

Stlač  alebo  na nastavenie prevádzkového režimu potom stlačte POTVRDIŤ.

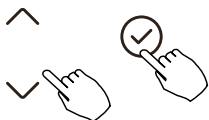

## 6 Nastavenie izbovej teploty



Stlačte  alebo  na nastavenie teploty v miestnosti, potom stlačte POTVRDIŤ.

**POZNÁMKA:** Toto nastavenie nie je dostupné v režimoch FAN ani VYPNUTÉ.

## 12. Týždenný časovač 2

### 7 Nastavenie rýchlosti ventilátora



Stlačte " " alebo " " na nastavenie rýchlosti ventilátora a potom stlačte **POTVRDITE**.

**POZNÁMKA:** Toto nastavenie nie je dostupné v režimoch AUTO, DRY alebo OFF.

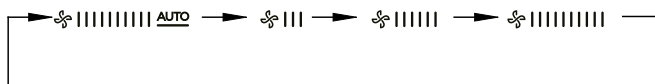

8 Rôzne plánované udalosti je možné nastaviť opakovaním krokov 3 až 7.

9 9 dní v jednom týždni je možné nastaviť opakovaním krokov 3 až 8.

**POZNÁMKA:** Nastavenie týždenného časovača je možné vrátiť na predchádzajúci krok stlačením SPÄŤ. Súčasné nastavenie je obnovené. Ovládač neuloží týždenné nastavenia časovača, ak do 30 sekúnd neprebehne žiadna prevádzka.

## 12. Týždenný časovač 2

### TÝŽDENNÁ prevádzka časovača

Na začiatok Stlačte Timer na výber, potom sa časovač automaticky spustí.

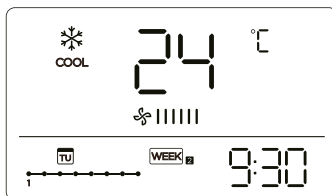

ex.

### Zrušiť



Stlačte tlačidlá napájania na 2 sekundy, aby ste režim časovača zrušili.



Režim časovača je možné tiež zrušiť zmenou režimu časovača pomocou Timera.

### Na nastavenie VOLNÉHO DŇA (na sviatok)



Po nastavení týždenného časovača stlačte POTVRDIŤ.

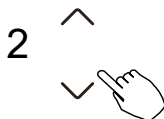

Stlačte "**^**" alebo "**v**" pre výber dňa v týždni.

## 12. Týždenný časovač 2

3



Stlačte DEŇ VOĽNO, aby ste vytvorili o deň.

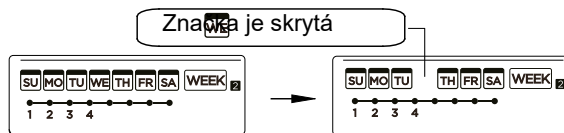

ex. VOĽNÝ DEŇ je naplánovaný na stredu

4 Nastavte VOĽNÝ DEŇ na ostatné dni opakovaním krokov 2 a 3.

5



Stlačte SPÄŤ pre návrat na týždenný časovač. Na zrušenie

postupujte podľa rovnakých postupov ako pri nastavení.

**POZNÁMKA: Nastavenie DAY OFF sa automaticky zruší po uplynutí stanoveného dňa.**

**Prepisujte nastavenie z jedného dňa na druhý deň.**

Naplánovaná udalosť, uskutočnená raz, sa dá skopírovať na iný deň v týždni. Plánované podujatia vybraného dňa v týždni budú kopírované. The e použitie režimu kopírovania zabezpečuje jednoduchšiu rezerváciu.

1



V týždennom časovači stlačte POTVRDIŤ.

## 12. Týždenný časovač 2

2  Stlačte "▲" alebo "▼" pre výber dňa, z ktorého chcete kopírovať.

3  Stlačte COPY, na LCD sa objavia písmená CY.

4  Stlačte "▲" alebo "▼" na výber dňa na kopírovanie.

5  Stlačte COPY pre con rm.

Značka Popol rýchlo zmizne

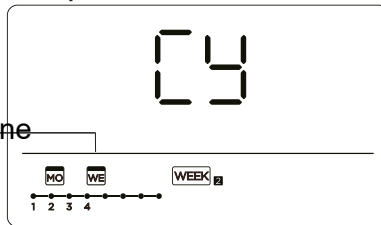

ex. Skopírovať nastavenie z pondelka na stredú

6 Ostatné dni sa dajú kopírovať opakovaním krokov 4 a 5.





7  Stlač POTVRDIŤ, aby si kontroloval nastavenia.

8  Stlačte SPÄŤ pre návrat na týždenný časovač.



## 12. Týždenný časovač 2

### Vymaž časovú škálu za jeden deň.

1  Počas nastavenia týždenného časovača stlačte POTVRDIŤ.

2   Stlačte  alebo  pre výber dňa v týždni a potom stlačte POTVRDIŤ.

3  

Stlačte  alebo  na výber času, ktorý chcete vymazať. Čas nastavenia, režim, teplota a rýchlosť ventilátora sa zobrazujú na LCD. Čas nastavenia, režim, teplota a rýchlosť ventilátora sa dajú vymazať stlačením DEL (day o).

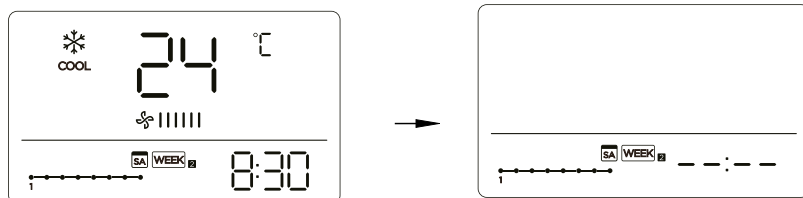

ex. Zrušte časovú škálu 1 v sobotu

## 13. Ovládanie poruchového alarmu

Ak systém nefunguje správne okrem vyššie uvedených prípadov alebo sú zjavné vyššie uvedené poruchy, skontrolujte systém podľa nasledujúcich postupov.

NIE.	PORUCHA A OCHRANA DEFINUJÚ DISPLEJ	DIGITÁLNA TRUBICA
1	Chyba komunikácie medzi ovládačom vodiča a vnútornou jednotkou	EHB3

Chyby zobrazené na ovládači vodiča sú odlišné od tých na jednotke. Ak sa objaví chybový kód, skontrolujte prosím <<Návod pre majiteľa a inštaláciu>>a<<SERVICE Manu- al>>.

## 14. Technická indikácia a požiadavky

EMC a EMI spĺňajú požiadavky na certifikáciu CE.

## 15. Dotazy a nastavenia



Keď je klimatizačná jednotka prepínačom, dlhým stlačením tlačidla "COPY" na 3 sekundy, prvý displej P:00, ak je pripojený k vnútornej jednotke, displej P:00, ak je pripojený k viacerým vnútorným jednotkám, stlačte " " alebo " " pre zobrazenie P:01, P:02, a potom stlačte "Con rm" na zadanie teploty a poruchy ventilátora v dotazovanej vnútornej jednotke Tn(T1~T4) a poruchy ventilátora (CF), Stlač "alebo " na výber.



Neaktivovať klávesy 15 sekúnd alebo stlačiť "Spät" alebo "ZAPNÚŤ/VYPNÚŤ" – vypni teplotu dotazu.



Keď je klimatizačná jednotka o , v dotazovacej funkcii teploty stlačte " " alebo "na výber SP" stlačte "Con rm" na úpravu hodnoty statického tlaku.



Keď je klimatizačná jednotka o , v dotazovacej funkcii teploty, stlačte "alebo " "na výber AF stlačte "Con rm" do testovacieho režimu, stlačte "Back" alebo stlačte "ON/OFF" alebo stlačte "Con rm" – vypnite z testovacieho režimu. V režime AF sa automaticky ukončí dokončenie testu po 3~6 minútach, ak testovací proces stlačíte "Spät" alebo "ON/OFF" alebo "Con rm", výstupy testu budú prerušené.



## 15. Dotazy a nastavenia

### Funkcia Follow Me function, teplotná kompenzácia



Keď je klimatizačná jednotka o , do dotazovacej funkcie teploty, stlačte "alebo" "pre výber tF.



Rozsah kompenzačných teplôt: -5~5°C. Stlačte "Con rm" do nastavenia stavu, stlačte "alebo" "pre výber teplotu, potom stlačte "Con rm" na dokončenie.

LF

LF : kompenzačná teplota



Keď je klimatizačná jednotka o , v dotazovacej funkcii teploty stlačte "alebo" "pre výber type. Stlačte "Con rm" do nastaveného stavu, stlačte "alebo" "na výber typu, potom stlačte "Con rm" na dokončenie.



TYPE

CH:   
AUTO COOL DRY HEAT FAN

HH:   
HEAT FAN

CC:   
COOL DRY FAN

NA:   
COOL DRY HEAT FAN

## 15. Dotazy a nastavenia

### Nastavte najvyššiu a najnižšiu teplotu

- ^ Keď je klimatizačná jednotka o , do dotazovej funkcie teplota, stlačte "alebo " na výber tHI alebo tLo.
- ✓  Stlačte "Con rm" do nastaveného stavu, stlačte "alebo " na výber teploty, potom stlačte "Con rm" na dokončenie. Najvyšší nastavený teplotný rozsah: 25~30°C

tHI  
tLo

Najnižšie nastavené teplotné rozpätie: 17 ~24°C.

tHI : Funkcia nastavenia najvyššej hodnoty.

tLo : Funkcia nastavenia minimálnej hodnoty.

### Výber funkcie diaľkového ovládania káblového ovládača

- ^ Keď je klimatizačná jednotka o , v dotazovacej funkcii teploty stlačte "alebo " pre výber rEC. V teplotnej oblasti sa zobrazí
- ✓  ON alebo OF, aby sa naznačilo, či je platný alebo neplatný.

rEC

Ak je výber neplatný, ovládač vodiča nespracováva žiadne signály diaľkového ovládania.

Stlač "Con rm" do nastaveného stavu, stlač "alebo " pre výber, potom stlač "Con rm" na dokončenie.

## 15. Dotazy a nastavenia

### Dva – výber adres riadiča

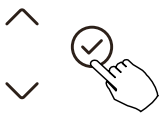

Keď je klimatizačná jednotka o , do dotazovej funkcie teplota stlačte " alebo " na výber Adr, teploty zóna sa zobrazí – alebo A, B. Kde -- označuje nastavenie kódu wirecontrollera.

Stlač "Con rm" do nastaveného stavu, stlač " alebo " pre výber, potom stlač "Con rm" na dokončenie.

Adr

-- : Nastavenie kódu káblového ovládača bude mať prednosť.

Adr : Nastavenie adresy káblového kontroléra.

---

### Obnoviť továrenské nastavenia

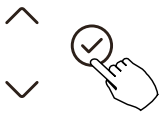

Keď je klimatizačná jednotka o , v dotazovacej funkcii teploty stlačte " alebo " na výber Int, zobrazí sa teplotná zóna --.

Stlačte "Con rm" do nastaveného stavu, stlačte " alebo " pre výber na "ON", potom stlačte "Con rm" na dokončenie.

Int

Int : Obnoviť továrenské nastavenia.

## 15. Dotazy a nastavenia

Po obnovení továrenského nastavenia parametrov sa nastavenie rotačných parametrov obnoví na 10 hodín (najvyššia a najnižšia teplota nie sú nastavené); Kompenzácia telesnej teploty nie je kompenzovaná; Režimy COOL a HEAT/single COLD sú obnovené v modeloch COOL a HEAT; Obnovte teplotný rozsah na továrenské nastavenia.

Funkcia vzdialeného prijímania je obnovená na efektívnu;  
Adresa dvojvládacieho rst-line radiča sa obnoví do kódového prepínača.

## 16. Bezdrôtové ovládanie

### BEZPEČNOSTNÉ OPATRENIA

- Pred inštaláciou jednotky si dôkladne prečítajte bezpečnostné opatrenia.
- Nižšie sú uvedené dôležité bezpečnostné otázky, ktoré je potrebné dodržiavať. Použiteľný systém: IOS, Android.

(Odporúčanie: iOS 9.0 a vyššie, Android 6.0 a vyššie.)

#### POZNÁMKA:

- V dôsledku špeciálnej situácie výslovne uvádzame nižšie: Nie všetky systémy Androidu a IOS sú kompatibilné s APP. Nebudeme zodpovední za žiadne problémy vyplývajúce z tejto nekompatibility.

Bezdrôtová bezpečnostná stratégia

- Smart kit podporuje iba šifrovanie WPA-PSK/WPA2-PSK a žiadne šifrovanie. Odporúča sa šifrovanie WPA-PSK/WPA2-PSK.

## 16. Bezdrôtové ovládanie



### UPOZORNENIE

- Pre viac informácií si prosím pozrite webovú stránku služby.
- Fotoaparát smartfónu musí mať 5 miliónov pixelov alebo viac, aby sa správne naskenoval QR kód.
- V dôsledku situácie diérnej siete môže niekedy dôjsť k vypršaniu požiadavky na požiadanie, preto je potrebné opäť vykonať kondukciu siete.
- Vzhľadom na situáciu v opačnej sieti sa riadiaci proces môže niekedy vrátiť k časovému limitu. Ak nastane takáto situácia, zobrazenie medzi doskou a aplikáciou nemusí byť rovnaké, prosím, nebudte zmätení.

### POZNÁMKA:

Spoločnosť nenesie zodpovednosť za žiadne problémy spôsobené internetom, Wi-Fi routerom a inteligentnými zariadeniami. Pre ďalšiu pomoc prosím kontaktujte pôvodného poskytovateľa.

## 16. Bezdrôtové ovládanie

### STIAHNUŤ A NAINŠTALOVAŤ APLIKÁCIU

Na trhu s aplikáciami (Google Play Store, Apple App Store) vyhľadajte "NetHome Plus" a nájdete aplikáciu NetHome Plus. Stiahnite si ju a nainštalujte do svojho telefónu. Aplikáciu si môžete stiahnuť aj naskenovaním QR kódu nižšie.



**Android iOS**

- Prosím, uistite sa, že vaše mobilné zariadenie je pripojené k routeru bezdrôtovej siete. Router bezdrôtovej siete sa už pripojil na internet pred registráciou používateľa a riadením siete.
- **Uistite sa, že vaše mobilné zariadenie už bolo pripojené k bezdrôtovej sieti, ktorú chcete použiť.** Tiež by ste mali zabudnúť na iné bezdrôtové siete, ak by to narušilo váš proces.

## 16. Bezdrôtové ovládanie

### KONFIGURÁCIA SIETE



#### UPOZORNENIE

- Je potrebné zabudnúť na všetky ostatné siete a uistiť sa, že Android alebo iOS zariadenie sa pripojí len k bezdrôtovej sieti, ktorú chcete ovládať.
- Uistite sa, že funkcia bezdrôtovej siete zariadenia Android alebo iOS zariadenia funguje správne a môže byť automaticky pripojená späť k vašej pôvodnej bezdrôtovej sieti.

### Ako vstúpiť do distribučnej siete AP

Stlačte FUNC. tlačidlo až kým nie je vybraná ikona, potom stlačte POTVRDIŤ. Režim AP sa aktivuje, ak je ikona blikajúca.

## 16. Bezdrôtové ovládanie

### Konfigurácia siete pomocou Bluetooth skenovania

Poznámka: Uistite sa, že bluetooth vášho mobilného zariadenia funguje.

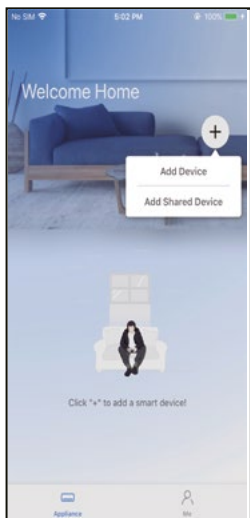

① Stlač " + Pridaj zariadenie "

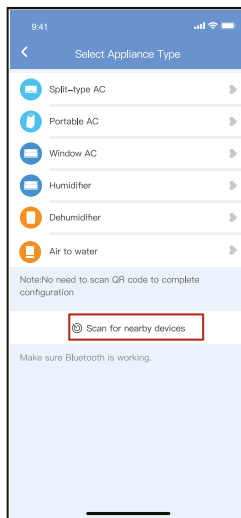

② Stlačte "Skenovať"  
blízke zariadenia"

## 16. Bezdrôtové ovládanie

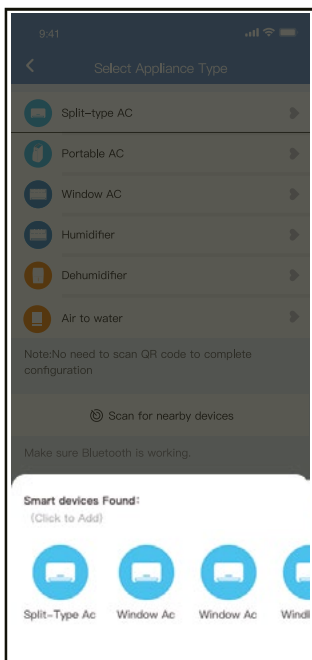

- ③ Počkajte, kým inteligentné zariadenia nájdu, potom kliknite na prídanie

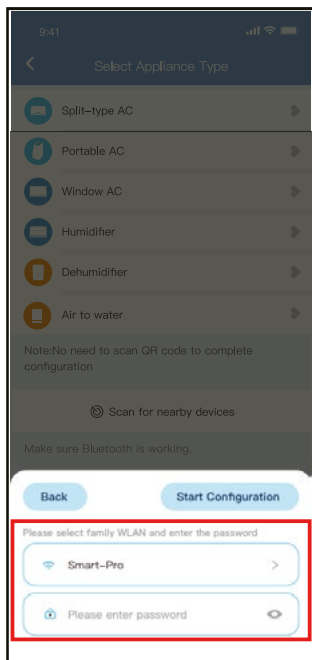

- ④ Vyberte domáce Wi-Fi, zadajte heslo

## 16. Bezdrôtové ovládanie

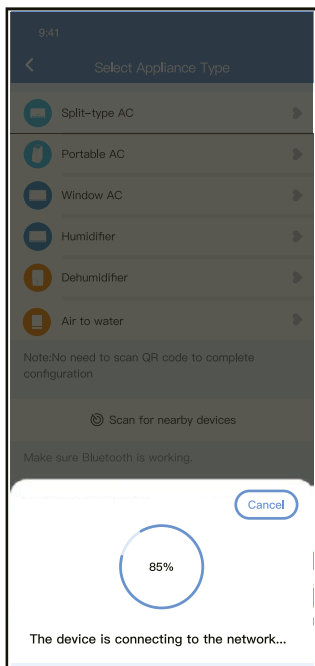

- ⑤ Čakanie na pripojenie do siete

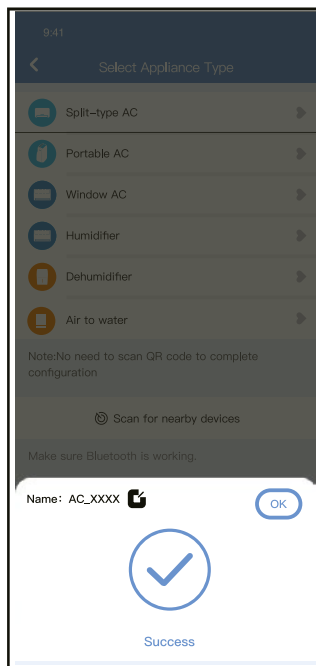

- ⑥ Úspech konfigurácie, môžete upraviť predvolený názov.

## 16. Bezdrôtové ovládanie

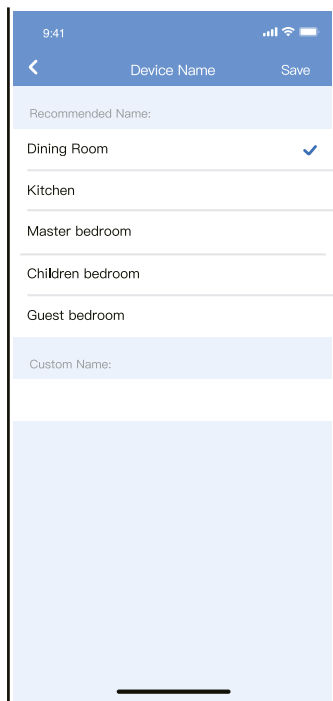

- 7 Můžete si vybrať existujúce meno alebo prispôbiť nové meno.

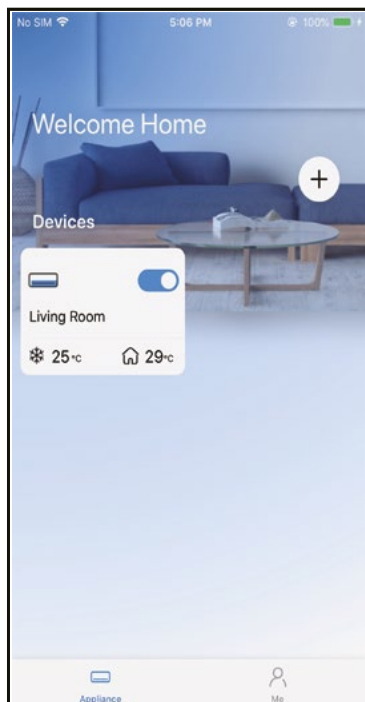

- 8 Bluetooth konfigurácia siete je úspešná, teraz môžete vidieť zariadenie v zozname.

## 16. Bezdrôtové ovládanie

### POZNÁMKA:

- Uistite sa, že máte zariadenia zapnuté.
- Majte svoj mobilný telefón dostatočne blízko zariadenia, keď sa pripájate na sieť k zariadeniu.
- Pripojte svoj mobilný telefón k bezdrôtovej sieti doma a uistite sa, že poznáte heslo k bezdrôtovej sieti.
- Skontrolujte, či váš router podporuje pásmo 2,4 GHz bezdrôtovej siete a zapnite ho. Ak si nie ste istí, či router podporuje pásmo 2,4 GHz, kontaktujte výrobcu routera.
- Zariadenie sa nemôže pripojiť k bezdrôtovej sieti, ktorá vyžaduje autentifikáciu, a zvyčajne sa objavuje na verejných miestach, ako sú hotely, reštaurácie a podobne. Prosím, pripojte sa na Wi-Fi, ktoré nevyžaduje autentifikáciu.
- Odporúča sa používať názov bezdrôtovej siete, ktorý obsahuje iba písmená a čísla. Ak názov vašej bezdrôtovej siete obsahuje špeciálne znaky, prosím, upravte ho v routeri.
- Vypnite funkciu WLAN+ (Android) alebo WLAN Assistant (iOS) vo svojom mobilnom telefóne pri pripájaní siete k zariadeniam.
- Ak sa vaše zariadenie už predtým pripojilo k bezdrôtovej sieti, ale potrebuje sa znovu pripojiť, kliknite prosím na "+" na domovskej stránke aplikácie a pridajte zariadenie znova podľa kategórie a modelu zariadenia podľa pokynov v aplikácii.

## 16. Bezdrôtové ovládanie

### VYHLÁSENIE APP

Týmto vyhlasujeme, že tento Smart kit je v súlade so základnými požiadavkami a ďalšími relevantnými ustanoveniami smernice 2014/53/EÚ. A je kópia celého DoC. (Iba produkty Európskej únie)

### VAROVANIA:

**Modely modulov WirelessNetwork: US-SK107, EU-SK107:**

FCC ID: 2ADQOMDNA21

IC: 12575A-MDNA21

Toto zariadenie spĺňa požiadavky časti 15 pravidiel FCC a obsahuje vysielateľ/prijímače oslobodené od licencie, ktoré spĺňajú licenčne oslobodené RSS (RSS) Ministerstva pre inovácie, vedu a hospodársky rozvoj Kanady. Prevádzka podlieha nasledujúcim dvom podmienkam:

- (1) Toto zariadenie nesmie spôsobovať rušenie; a
- (2) Toto zariadenie musí akceptovať akékoľvek rušenie, vrátane

rušenia, ktoré môže spôsobiť nežiaducu prevádzku zariadenia. Zariadenie obsluhujte iba podľa priložených pokynov. Zmeny alebo modifikácie tejto jednotky, ktoré výslovne neschválila osoba zodpovedná za dodržiavanie predpisov, môžu zrušiť oprávnenie používateľa obsluhovať zariadenie.

Toto zariadenie spĺňa limity vystavenia žiareniu stanovené FCC pre nekontrolované prostredie. Aby sa predišlo možnosti prekročenia limitov expozície rádiových frekvencií FCC, vzdialenosť človeka k anténe nesmie byť počas bežnej prevádzky menšia ako 20 cm (8 palcov).

## 16. Bezdrôtové ovládanie

### **POZNÁMKA:**

Toto zariadenie bolo testované a zistilo sa, že spĺňa limity pre digitálne zariadenie triedy B, v súlade s časťou 15 pravidiel FCC. Tieto limity sú navrhnuté tak, aby poskytovali primeranú ochranu pred škodlivým rušením v rezidenčnej inštalácii. Toto zariadenie generuje, využíva a môže vyžarovať rádiovú frekvenčnú energiu a ak nie je nainštalované a používané v súlade s pokynmi, môže spôsobiť škodlivé rušenie rádiovej komunikácie. Nie je však zaručené, že v konkrétnej inštalácii nedôjde k rušeniu. Ak toto zariadenie spôsobuje škodlivé rušenie príjmu rádia alebo televízie, čo sa dá zistiť zapnutím zariadenia, používateľ je povzbudzovaný, aby sa pokúsil rušenie odstrániť jedným alebo viacerými z nasledujúcich opatrení:

- Preorientovať alebo premiestniť prijímaciu anténu.
- Zväčšiť vzdialenosť medzi zariadením a prijímačom. --Pripojte zariadenie do zásuvky na obvode odlišnom od toho, ku ktorému je pripojený prijímač.
- Poradte sa s predajcom alebo skúseným technikom rádia/TV pre pomoc.

## Bezproblémová funkcia dip prepínača.

NTOE: Táto funkcia je dostupná len v režime chladenia. Táto funkcia je určená pre niektoré modely.

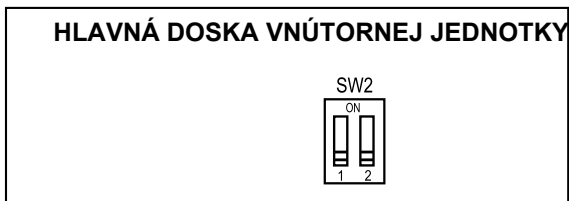

SW2 has 2 dip switch: SW2-1 and SW2-2

SW2-2 is to control the breezeless function.

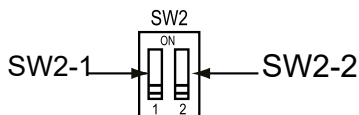

SW2-2 dip prepínač na "ZAPNUTÉ" zapni beezeless.

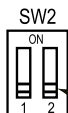

SW2-2 dip prepínač na "VYPNUTÉ", vypni beezeless.

The design and specifications are subject to change without prior notice for product improvement. Consult with the sales agency or manufacturer for details.

QSX001IU-120N (OSK105-OEM)  
16117100003415



# **D E C K E N E I N B A U - K L I M A A N L A G E**

## **Bedienungsanleitung**

**Vielen Dank, dass Sie sich für unser Produkt entschieden haben.**

**Um es ordnungsgemäß zu bedienen, lesen Sie diese Bedienungsanleitung und bewahren sie zum späteren Nachschlagen auf.**

**Falls Sie die Bedienungsanleitung verlieren, kontaktieren Sie bitte Ihren lokalen Händler oder besuchen Sie die Internetseite [www.kaisai.com](http://www.kaisai.com) bzw. schreiben Sie an die E-Mail-Adresse: [handlowy@kaisai.com](mailto:handlowy@kaisai.com), um eine elektronische Version der Bedienungsanleitung zu erhalten.**